

DENUMIRE PROIECT: HAI AFARĂ LA-NVĂȚARE

Cod SMIS: 153011

Contract de finanțare: 124078/21.10.2022

Axa prioritară 6: Educație și competențe

Prioritatea de investiții 10i – „Reducerea și prevenirea abandonului școlar timpuriu și promovarea accesului egal la învățământul preșcolar, primar și secundar de calitate, inclusiv la parcursuri de învățare formale, non formale și informale pentru reintegrarea în educație și formare”

Obiective Specifice (O.S.) 6.3, 6.6

## *Scoala Gimnazială Slobozia, Voinești, Iași*

### GHID DE EDUCAȚIE OUTDOOR BUNE

### PRACȚICI CU ELEVII

**Recomandări de realizare a activităților din mediul formal , folosind metode din domeniul educatiei nonformale**

**Exemple de activități practice , creative și ludice , sugestii și argumente**

### CICLUL PRIMAR



DENUMIRE PROIECT: HAI AFARĂ LA-NVĂȚARE

Cod SMIS: 153011

Contract de finanțare: 124078/21.10.2022

Axa prioritară 6: Educație și competențe

Prioritatea de investiții 10i – „Reducerea și prevenirea abandonului școlar timpuriu și promovarea accesului egal la învățământul preșcolar, primar și secundar de calitate, inclusiv la parcursuri de învățare formale, non formale și informale pentru reintegrarea în educație și formare”

Obiective Specifice (O.S.) 6.3, 6.6



# Jocuri pentru activități outdoor

## 1. *Cocoșii*

Elevii se grupează în perechi câte 2. Sar într-un picior și încearcă să-și dezechilibreze partenerul, împingându-l cu mâinile. Pierde cel care pune primul piciorul liber pe sol.

Variantă: Ambii elevi stau într-un cerc cu diametrul de 1m. Se împing. Câștigă cel care-și scoate adversarul din cerc.

## 2. *Scăunelul*

Se formează grupe de câte 3 elevi. Doi se prind de brațe, formând scăunelul pe care se așază al treilea. Se parcurge un traseu, după care se schimbă rolurile.

Variantă: Se poate organiza- dacă spațiul permite- și o ștafetă între echipe egale.

## 3. *Ștafeta într-un picior*

Echipe egale. La semnal, primii pleacă până la un punct, sărind într-un picior. Ating peretele, ocolesc un obiect, și, putând schimba piciorul de sprijin, se întorc și-și ating coechipierul, care urmează același traseu, într-un picior. Câștigă echipa care termină prima.

## 4. *Prinde urma!*

Două echipe egale. Jucătorii sunt așezați în șir, prinși de mijloc, față în față. La semnal, șirurile se vor deplasa, primul din fiecare șir caută să prindă coada



UNIUNEA EUROPEANĂ



GUVERNUL ROMÂNIEI



Instrumente Structurale  
2014-2020

**DENUMIRE PROIECT: HAI AFARĂ LA-NVĂȚARE**

**Cod SMIS: 153011**

**Contract de finanțare: 124078/21.10.2022**

**Axa prioritară 6: Educație și competențe**

**Prioritatea de investiții 10i – „Reducerea și prevenirea abandonului școlar timpuriu și promovarea accesului egal la învățământul preșcolar, primar și secundar de calitate, inclusiv la parcursuri de învățare formale, non formale și informale pentru reintegrarea în educație și formare”**

**Obiective Specifice (O.S.) 6.3, 6.6**

șirului advers, care, prin schimbarea direcției, va căuta să evite prinderea, având în vedere să nu rupă șirul.

Cel prins trece la echipa câștigătoare.

Câștigă echipa cu cei mai puțini prinși și care n-au rupt șirul.

### **5. Șoarecele și pisica**

Elevii sunt așezați în cerc. Dintre ei, doi devin: șoarecele și pisica. Pisica va trebui să prindă șoarecele, care va utiliza orice gaură din cerc pentru a se salva. Elevii din cerc, încurajând unul din personaje, au dreptul să-l stopeze sau să-l ajute pe unul dintre eroi.

Rolurile se schimbă, pentru a participa cât mai mulți elevi.

### **6. Îndemânaticii**

Elevii sunt împărțiți în atâtea echipe câte saltele există. În poziția ghemuit, elevii vor ține între piept și genunchi o minge( alt obiect). Se vor rostogoli. Cine reușește rostogolirea fără a scăpa obiectul câștigă un punct.

După rularea tuturor concurenților, câștigă echipa cu cele mai multe puncte.

Variantă: Elevii vor efectua atât rostogolirea înainte cât și înapoi.

### **7. Întâlnirea pe punte**

De la fiecare capăt al băncii de gimnastică vine câte un copil. La locul de întâlnire trebuie să găsească modalități de trecere fără să cadă de pe punte. Copiii sunt lăsați să caute cât mai multe modalități de trecere, punându-și la încercare creativitatea.

În lipsa unui număr mai mare de bănci, se pot trasa punți pe dușumea, cu creta.





UNIUNEA EUROPEANĂ



GVERNUL  
ROMÂNIEI



Instrumente Structurale  
2014-2020

## DENUMIRE PROIECT: HAI AFARĂ LA-NVĂȚARE

Cod SMIS: 153011

Contract de finanțare: 124078/21.10.2022

Axa prioritară 6: Educație și competențe

Prioritatea de investiții 10i – „Reducerea și prevenirea abandonului școlar timpuriu și promovarea accesului egal la învățământul preșcolar, primar și secundar de calitate, inclusiv la parcursuri de învățare formale, non formale și informale pentru reintegrarea în educație și formare”

Obiective Specifice (O.S.) 6.3, 6.6

### **8. Vulpea și găinile**

Elevii sunt răspândiți pe tot terenul. În jurul picioarelor se trasează un cerc care reprezintă cuibul. La semnal, găinile ies din cuibare și caută de mâncare. Pe furiș vulpea/ vulpile încearcă să le prindă, alergându-le. Găinile trebuie să intre în cuib.

Găinile prinse de vulpi sau care s-au grupat câte 2-3 într-un cuib sunt scoase din joc.

### **9. Berzele**

Câte doi copiii stau într-un picior, într-un cerc cu diametrul de 1m, și cu mâinile încrucișate la piept. La semnal, prin împingere cu corpul, fiecare caută să-și scoată adversarul din cerc sau să-l facă să pună piciorul jos. Echilibrul se păstrează prin sărituri într-un picior. Câștigă barza mai puternică. Jocul poate fi reluat de mai multe ori.

### **10. Crabii și creveții**

Două echipe egale ca număr stau aliniată față în față sau spate în spate la centrul terenului, la o distanță de 2-3 m.

La marginea terenului se trasează o linie pentru fiecare echipă care reprezintă locul de scăpare.

O echipă se numește crabii, cealaltă creveții.

Conducătorul jocului strigă numele unei echipe. Echipa strigată trebuie să fugă spre locul de scăpare, fiind urmărită de jucătorii celeilalte echipe.

Fiecare jucător atins înainte de a fi depășit linia de scăpare aduce un punct echipei adverse. Jocul se reia de mai multe ori.

Câștigă echipa care a acumulat mai multe puncte.



# Săritura în lungime de pe loc

**Descriere:** Stai cu picioarele apropiate și sari. Cine poate sări cel mai departe?

**Echipament:** fără echipament

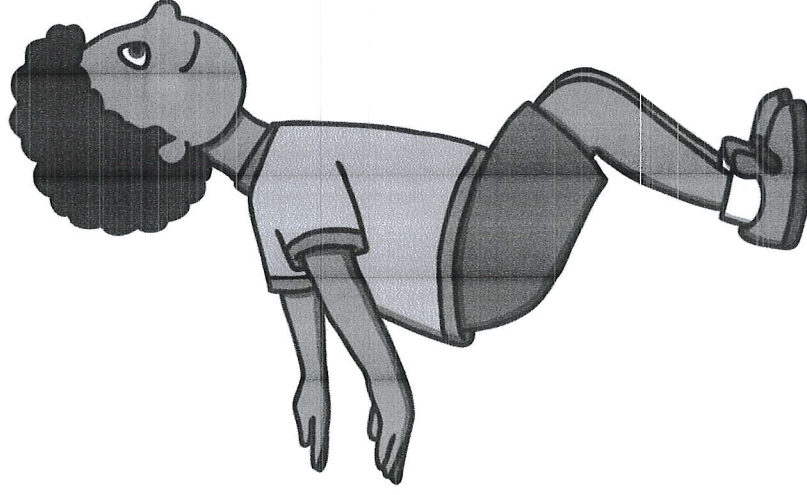

# Cursa cu picioarele legate

**Descriere:** Câte ture puteți face într-un minut? Dacă sunt destule persoane în familie faceți o cursă.

**Echipament:** o eșarfă sau șnur pentru a vă lega picioarele

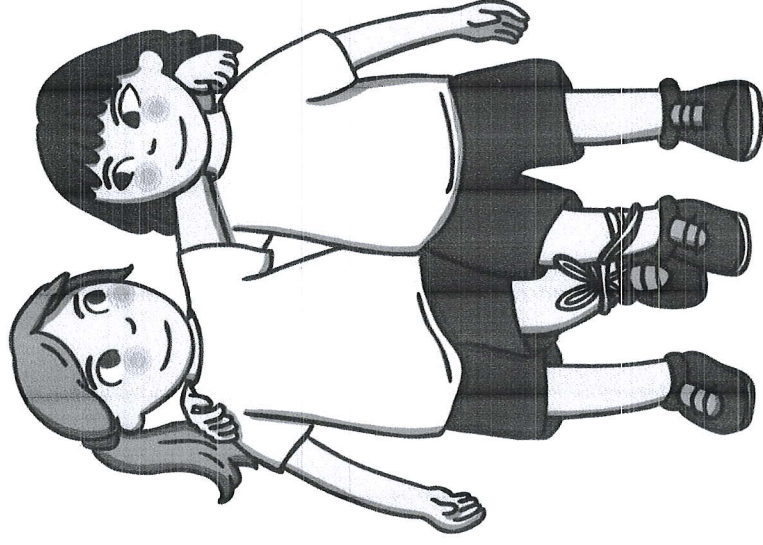

# Trecerea peste și pe sub un obstacol

**Descriere:** Găsește un obiect în casă peste și pe sub care poți trece într-un minut.

**Echipament:** masă, scaun sau o coadă de mătură echilibrată pe două scaune

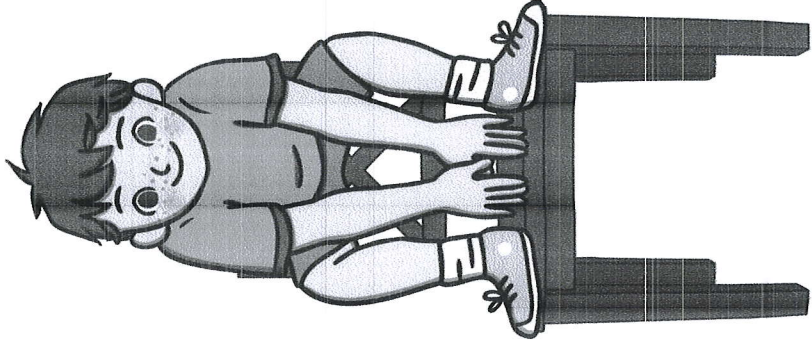

# Reguli Șah – Cum Se Joacă Șah?

La începutul fiecărui joc, cei doi jucători își vor aranja piesele pe tabla de joc, respectând ordinea standard de reguli șah după cum urmează:

- **Pe primul rând** – în această ordine: tură, cal, nebun, rege, regină, nebun, cal, tură (regina trebuie să fie așezată pe pătratul cu aceeași culoare a piesei).
- **Pe al doilea rând** – se așează 8 pioni.

În continuare, vom explica exact cum se joacă șah, împreună vom parcurge regulile, modul în care așezăm piesele pe tablă, cum este împărțită tabla și tot ce îți mai trebuie pentru a cunoaște tot setul de șah reguli.

- Șahul se joacă pe o tablă de joc care este formată din 64 de pătrate nuanțate în 2 culori diferite, 32 albe, 32 negre.
- Pătratele sunt dispuse în 8 coloane și 8 rânduri, culorile fiind așezate alternativ.
- Doi jucători controlează succesiv 16 piese de culoare albă sau de culoare neagră. Diferența celor 2 culori arată ordinea de joc, piesele albe având avantajul de a face mereu prima mișcare la începutul unui meci.
- Executarea unei mutări nu poate fi pasată sau omisă, este obligatoriu să faci o mutare. Jocul se continuă până la una din cele 3 situații prevăzute de regulile șahului pentru încheierea jocului.

## Semnificația Fiecărei Piese de la Șah

În varianta standard de reguli șah există 6 piese, fiecare având un mod diferit în care poate face mișcările pe tabla de joc. Totodată, fiecărei piese i se acordă un



- O poziție este repetată de peste 3 ori consecutiv
- Regele este ținut într-o stare perpetua de șah fără a putea și pus în șah mat.

## Situația 4: Terminarea timpului

În jocurile de cronometrare, terminarea partidei poate fi dată și de scurgerea completă a timpului unuia dintre jucători. Timpul maxim acordat este dat de setul de șah reguli folosit.

Te pasionează lumea gambling-ului și cauți un mod extra de a petrece timpul?

## Ponturi și Strategii Cum Să Câștigi la Șah

- **Pornește meciul cu pionul din fața regelui sau a reginei.** Această mișcare de început permite utilizarea cât mai rapidă a nebunului și te ajută în a controla centrul tablei de joc.
- **Folosește rocada cât mai devreme.** Rocada îți permite să activezi mai repede tură și îți protejează regele.
- **Mută nebunii și caii repede.** Înainte de a muta regina și regele, mută nebunii și caii pentru a te ajuta să controlezi tabla și să dezvolti o formație bună.
- **Nu pierde timp.** Încearcă să ataci repede și să nu irosești mișcări care vor permite inamicului să te atace.
- **Pierde piese cu cap.** Dacă vrei să știi cum se joacă șah cu succes, uită-te la punctele pieselor ca să fii sigur că nu dai piese mai valoroase în schimbul unor piese mai slabe.
- **Nu te grăbi.** Dacă runda de reguli șah a jocului îți permite mai mult timp de gândire, analizează în detaliu mișcărilor pe care le poți face înainte de a alege pe care o vei juca.

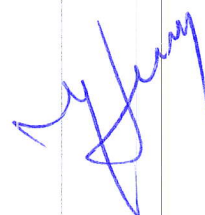

# Cum Se Încheie Un Joc de Șah?

După setul standard de reguli șah, un joc de poate avea 4 moduri de încheiere. Vom explica, în continuare, fiecare modalitate de terminare a unei partide pentru a te ajuta să înțelegi mai bine cum se joacă șah în orice situație.

## Situația 1: Un jucător cedează

Unul dintre cei doi jucători care participă la joc poate să cedeze meciul oricând. Dacă partida se joacă în persoană, cedarea poate fi indicată verbal sau prin înclinarea regelui pe tabla de joc.

## Situația 2: Regele este pus în Șah Mat

Regele este pus în postura de șah atunci când o piesă îl pune în pericol de a fi capturat. Dacă regele poate să fie mișcat în afara pericolului de capturare, jocul continuă. În cazul în care regele este pus șah fără posibilitatea de a se mișca în afara pericolului de capturare, atunci, bazat pe regulile șahului, regele este pus în șah mat, iar jocul ia sfârșit. Jucătorul care este pus în șah mat este declarat pierzătorul partidei.

## Situația 3: Remiză

În setul de reguli șah există mai multe posibilități ca un joc de șah să ajungă în punctul de remiză. Dacă vrei să știi cum se joacă șah, este vital să le știi pe toate acestea:

- Cei doi jucători pică de comun acord ca jocul să fie terminat ca remiză.
- Jocul este în remiză automată dacă regele nu este pus în șah, dar orice mișcare pe care o face va rezulta în șah (mișcare ilegală).
- Nici unul dintre cei doi participanți nu are destule piese ca să poată pune regele oponentului în șah mat, acest lucru rezultând în remiză automată.
- În 50 de mutări nu a fost eliminată nicio piesă și nici pionii nu au fost mișcați.

număr de puncte care este luat în considerare când o piesă este capturată de jucătorul inamic. Prevăzute în regulamentul șah sunt piesele:

- **Rege:** poate să fie mutat în orice direcție orizontală, verticală și diagonală doar un pătrățel, mai puțin când se execută o rocadă.
- **Tură:** se poate mișca pe direcție orizontală și verticală orice număr de pătrățele atât timp cât este liber. Tura este folosită în efectuarea rocadei alături de Rege.
- **Nebunul:** se poate deplasa pe diagonalele de aceeași culoare oricâte pătrățele are libere.
- **Regina:** se poate muta pe orice direcție verticală, orizontală sau diagonală oricâte pătrățele libere are.
- **Calul:** se mișcă în formă de „L” două pătrate pe orizontală sau verticală și un pătrățel pe direcția transversală.
- **Pionul:** are 2 moduri de a se mișca. Poate să se miște o pătrățică înainte dacă are spațiu liber sau poate să avanseze 2 pătrățele dacă este prima mișcare pe care o face. A doua modalitate se folosește atunci când pionul capturează, pentru a captura o altă piesă trebuie ca o piesă inamică să fie pe pătrățelul vecin pe diagonală. Pionul este singură piesă care poate mișca și captura doar pe direcția de înaintare fără a putea mișca înapoi.

## Reguli Șah – Cum Se Calculează Punctajul?

Punctele alocate pieselor în setul de șah reguli sunt următoarele:

- **8x Pion:** 1 punct
- **2x Nebun:** 3 puncte
- **2x Cal:** 3 puncte
- **2x Tură:** 5 puncte
- **1x Regina:** 9 puncte
- **1x Rege:** Maxim (regele nu poate fi capturat)



UNIUNEA EUROPEANĂ



GVERNUL ROMÂNIEI



Instrumente Structurale  
2014-2020

DENUMIRE PROIECT: HAI AFARĂ LA-NVĂȚARE

Cod SMIS: 153011

Contract de finanțare: 124078/21.10.2022

Axa prioritară 6: Educație și competențe

Prioritatea de investiții 10i – „Reducerea și prevenirea abandonului școlar timpuriu și promovarea accesului egal la învățământul preșcolar, primar și secundar de calitate, inclusiv la parcursuri de învățare formale, non formale și informale pentru reintegrarea în educație și formare”

Obiective Specifice (O.S.) 6.3, 6.6

# Minte sănătoasă în corp sănătos

***MOTTO: Sănătatea nu este numai o problemă individuală, ci privește tot atât de mult societatea în întregime – sănătatea nu este totul, dar fără sănătate totul este nimic.”***

***(Schopenhauer)***

## ***Scopul proiectului***

Formarea unei atitudini pozitive și responsabile față de sănătatea proprie și a celor din jur.

## ***Tipul activității***

Activitate de educație pentru sănătate și un stil de viață sănătos

Activitate cultural-artistică

Activitate practic-gospodărească

Activitate sportivă

## ***Obiective urmărite:***

### ***Privind elevii:***

- Formarea și cultivarea interesului pentru problematica și menținerea sănătății;
- Formarea și consolidarea deprinderilor de igienă, de odihnă și de recreere;
- Formarea și cultivarea interesului pentru activitățile în aer liber
- Cunoașterea și respectarea regulilor unanim acceptate
- Formarea și consolidarea deprinderilor de citire/audiere, povestire, de formulare a unor întrebări pe marginea textului citit/ audiat;





UNIUNEA EUROPEANĂ



GVERNUL  
ROMÂNIEI



Instrumente Structurale  
2014-2020

**DENUMIRE PROIECT: HAI AFARĂ LA-NVĂȚARE**

Cod SMIS: 153011

Contract de finanțare: 124078/21.10.2022

Axa prioritară 6: Educație și competențe

Prioritatea de investiții 10i – „Reducerea și prevenirea abandonului școlar timpuriu și promovarea accesului egal la învățământul preșcolar, primar și secundar de calitate, inclusiv la parcursuri de învățare formale, non formale și informale pentru reintegrarea în educație și formare”

Obiective Specifice (O.S.) 6.3, 6.6

- Dezvoltarea abilităților de comunicare;
- Prezentarea într-o manieră ludică a regulilor care trebuie respectate pentru a avea un zâmbet strălucitor și sănătos
- Conștientizarea rolului unei alimentații echilibrate în dezvoltarea armonioasă a omului;
- Participarea activă la prepararea salatelor de fructe, a sucurilor naturale și a sandvinche-urilor hazlii

***Privind cadrele didactice:***

- Familiarizarea cadrelor didactice cu metode noi de stimulare a elevului pentru desfășurarea unor activități în vederea însușirii unor cunoștințe;
  - Abilitarea cadrului didactic de a construi un mediu educațional care să motiveze elevul în procesul de cunoaștere și valorificare a cunoștințelor referitoare la comportamente dezirabile.
  - realizarea de albume, colaje, postere care sa cuprindă activitățile desfășurate în cadrul proiectului
  - asigurarea desfășurării tuturor activităților și
- Grup țintă: elevi, cadre didactice.

***Strategii didactice:***

- metode și procedee: conversația, observația, demonstrația, explicația, munca în grup, jocul de rol, joc sportiv, activitate practică
- mijloace: mingi, jaloane, mulaj – gura, periută de dinți, ppt-uri, laptop, videoproiector, ecran de proiecție, fructe, legume, cuțit, veselă ș.a.
- resurse: - umane – elevi, cadre didactice
  - spațiale - sala de clasă, curtea școlii





UNIUNEA EUROPEANĂ



GVERNUL  
ROMÂNIEI



Instrumente Structurale  
2014-2020

**DENUMIRE PROIECT: HAI AFARĂ LA-NVĂȚARE**

Cod SMIS: 153011

Contract de finanțare: 124078/21.10.2022

Axa prioritară 6: Educație și competențe

Prioritatea de investiții 10i – „Reducerea și prevenirea abandonului școlar timpuriu și promovarea accesului egal la învățământul preșcolar, primar și secundar de calitate, inclusiv la parcursuri de învățare formale, non formale și informale pentru reintegrarea în educație și formare”

Obiective Specifice (O.S.) 6.3, 6.6

- temporale - o săptămână

**Forme de organizare: frontală, pe grupe, individuală**

**Rezultate așteptate:**

-formarea unor deprinderi igienico-sanitare care să reducă numărul îmbolnăvirilor;

-obținerea unor sucuri naturale și unor sandviche-uri hazlii;

-adoptarea unui stil de viață sănătos printr-o alimentație diversificată și echilibrată;

-dezvoltarea spiritului de competiție

**Evaluarea activității**

-Raport sintetic privind analiza activităților desfășurate și a rezultatelor obținute;

-fotografii

-afișe



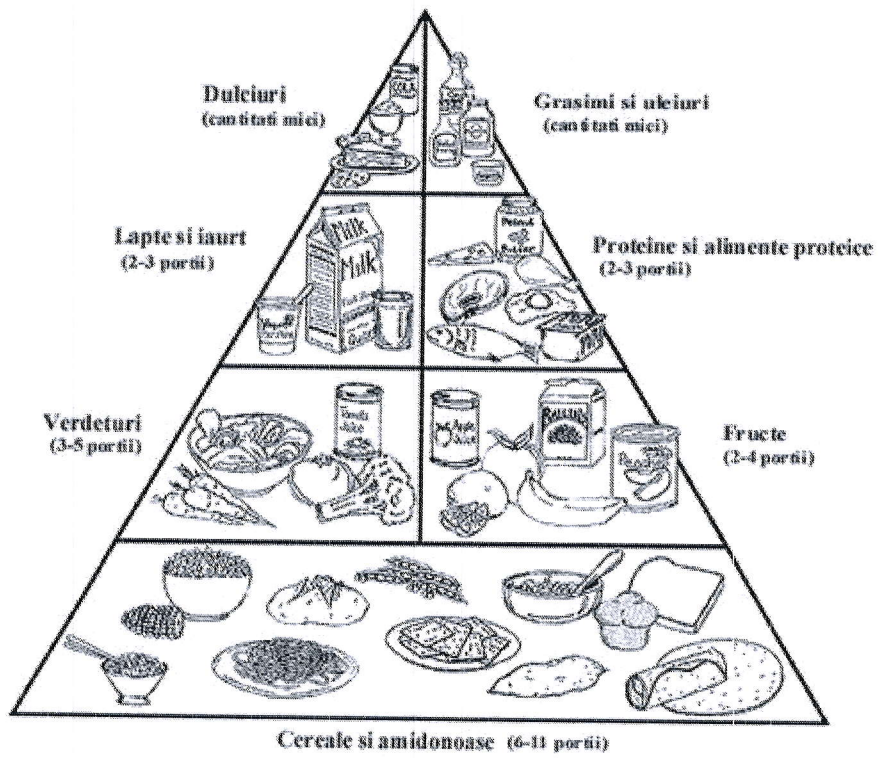

Îți menții  
sănătatea dacă...

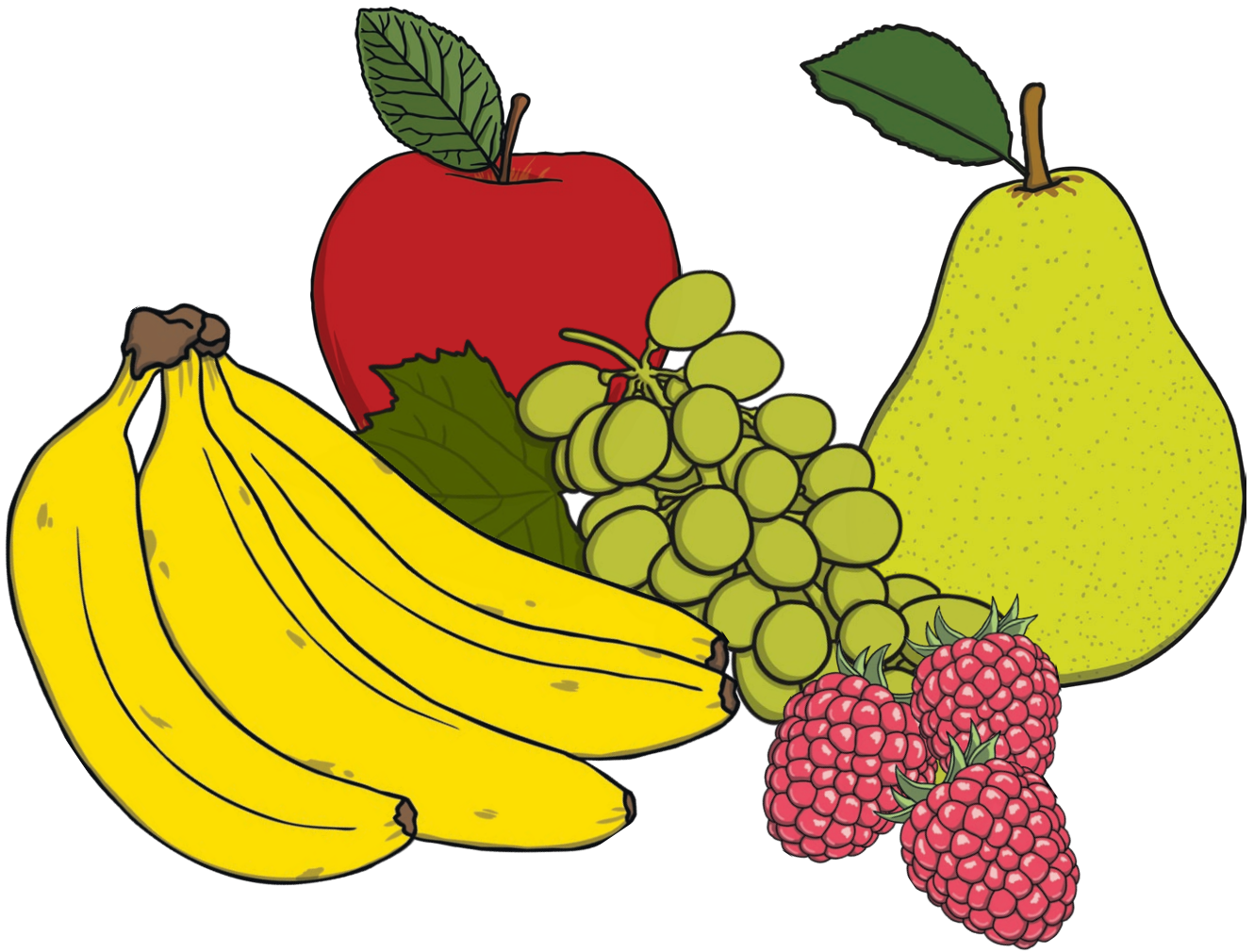

mănânci multe  
fructe.



Îți menții  
sănătatea dacă...

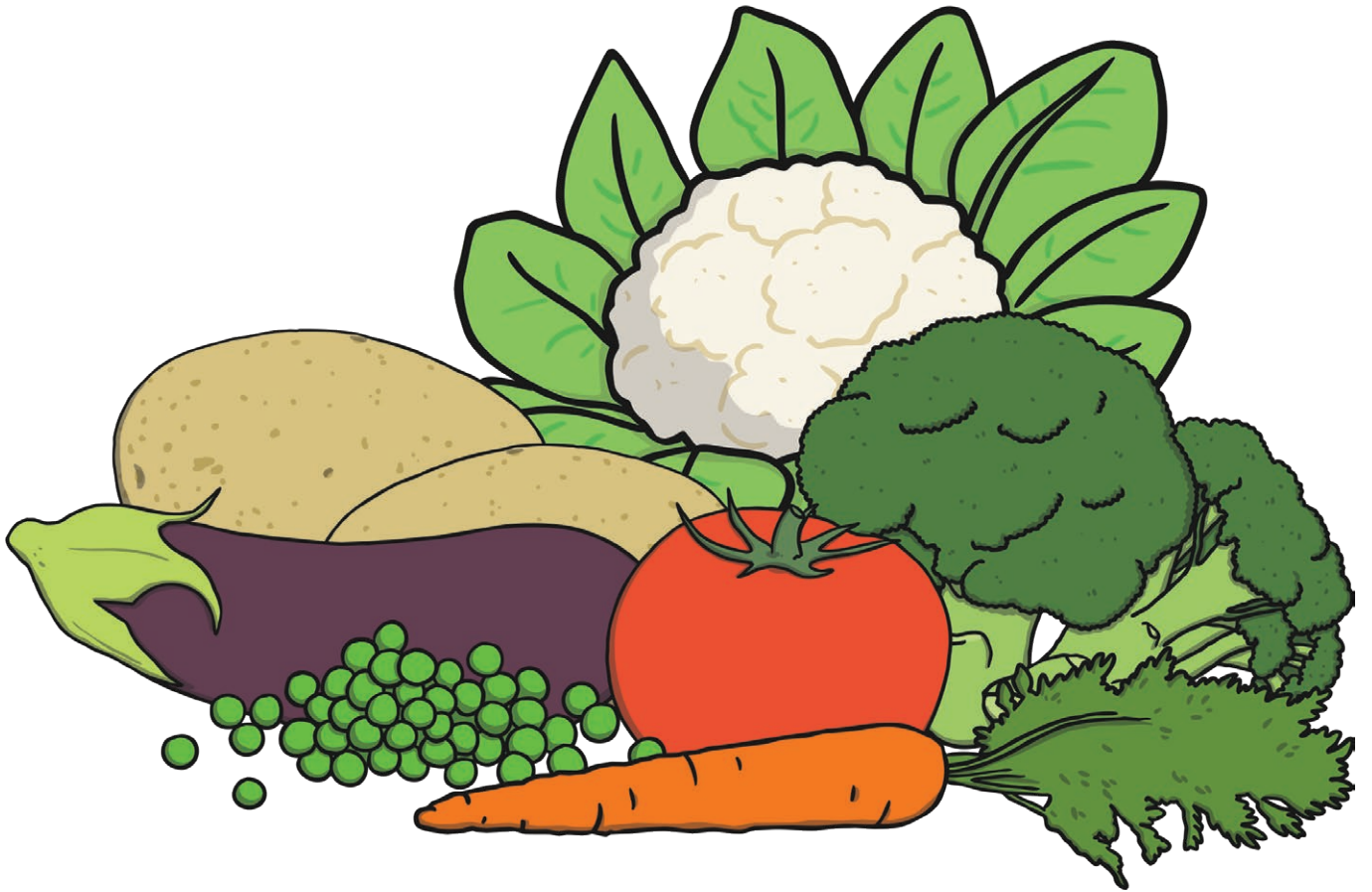

mănânci legume.

# Cum plantăm și creștem legume

## 1. Unde cultivăm legumele

Cultivarea propriilor legume și ierburi aromatice devine un lucru tot mai obișnuit, mai ales pentru cei care au un mic spațiu verde la dispoziție. Aceste suprafețe de pământ le permit oamenilor să-și cultive singuri mâncarea, reducând astfel costurile și oferind sentimentul de realizare prin faptul că își produc propriile recolte. Urmați acești pași simpli pentru a planta și a crește propriile legume proaspete!

## 2. Pregătirea terenului

Este foarte important să pregătești terenul, scoțând toate buruienile. Asta poate fi destul de complicat, pentru că e bine cunoscut faptul că aceste plante cresc și se răspândesc repede și ușor. Încearcă să le tai de jos cu o sapă sau lopată la nivelul solului, iar apoi smulge-le cu o furcă. Greblează orice frunze, tulpini sau rădăcini rămase pentru a curăța complet pământul. Folosește o furcă ca să afânezi pământul, apoi folosește o greblă pentru a-l nivela și pregăti pentru plantare.

## 5. Îngrijirea plantelor

Plantele tale vor avea nevoie de apă și lumină pentru a se dezvolta. Udă plantele atunci când soarele nu este la intensitate maximă pentru a împiedica evaporarea prea rapidă a apei. Este important și să controlezi buruienile, pentru a le împiedica să ia apa și nutrienții necesari plantelor tale. Uneori s-ar putea să ai nevoie de o plasă sau pânză pentru a-ți proteja plantele de îngheț, ploaie torențială, vânt sau animale. Ia în considerare posibilitatea de a-ți realiza propria spertoare de ciori ca să îți la distanță păsările!

## 3. Cum este solul?

Odată ce pământul este curățat și pregătit, este important să vezi cum este solul grădinii tale. Cercetează diferite tipuri de sol și ia două sau trei mostre de sol din diferite părți ale lotului. Observe-le cu atenție și examinează culoarea și textura solului. Încearcă să testezi pH-ul solului la o lecție de științe! Compară mostrele tale cu tipurile de sol pe care le-ai cercetat pentru a stabili ce tip(uri) de sol ai. Acum poți afla ce legume și ierburi aromatice vor crește cel mai bine pe terenul tău.

## 4. Plantarea semințelor

Urmează instrucțiunile de pe plicurile cu semințe pentru a planta legumele sau plantele tale aromatice. Unele semințe încolțesc repede, cum ar fi salata sau fasolea verde, pe când altele au nevoie de mai mult timp sau trebuie plantate în interior sau în tăvițe de răsaduri înainte de a fi plantate în grădină. Gândește-te cu atenție la spațiul de care au nevoie plantele să crească și plantează semințele corespunzător. Amintește-ți să lași poteci între semințe ca să nu calci pe ele. Odată plantate semințele, nu uita să uzi pământul bine.

## 6. Culege ce semeni

În sfârșit e timpul să culegi roadele muncii tale! Verifică instrucțiunile de plantare de pe plicuri ca să vezi când este perioada de recoltare. Privește cu atenție mărimea și culoarea legumei pentru a-ți da seama dacă e coaptă sau nu. Ai putea folosi un tabel sau un calendar pentru a afla și a nota când anumite plante ar trebui să fie complet dezvoltate. Cu multă atenție și grijă, poți produce fructe, legume și ierburi aromatice de-a lungul întregului an, cheltuind mai puțin pe mâncare și bucurându-te de produse proaspete, crescute de tine.



# Grupele de alimente

## Fructe și legume

Încearcă să mănânci 5  
în fiecare zi!

Fructele uscate,  
înghețate, conservate  
precum și sucurile de  
fructe aparțin acestei  
categorii. Sunt surse  
importante de vitamine  
și minerale care îți  
vor reduce riscul de  
boli și te vor menține



# Pâine, cartofi, cereale, paste făinoase și alte alimente bogate în amidon

Aceste produse sunt  
importante pentru că ne  
furnizează energie.

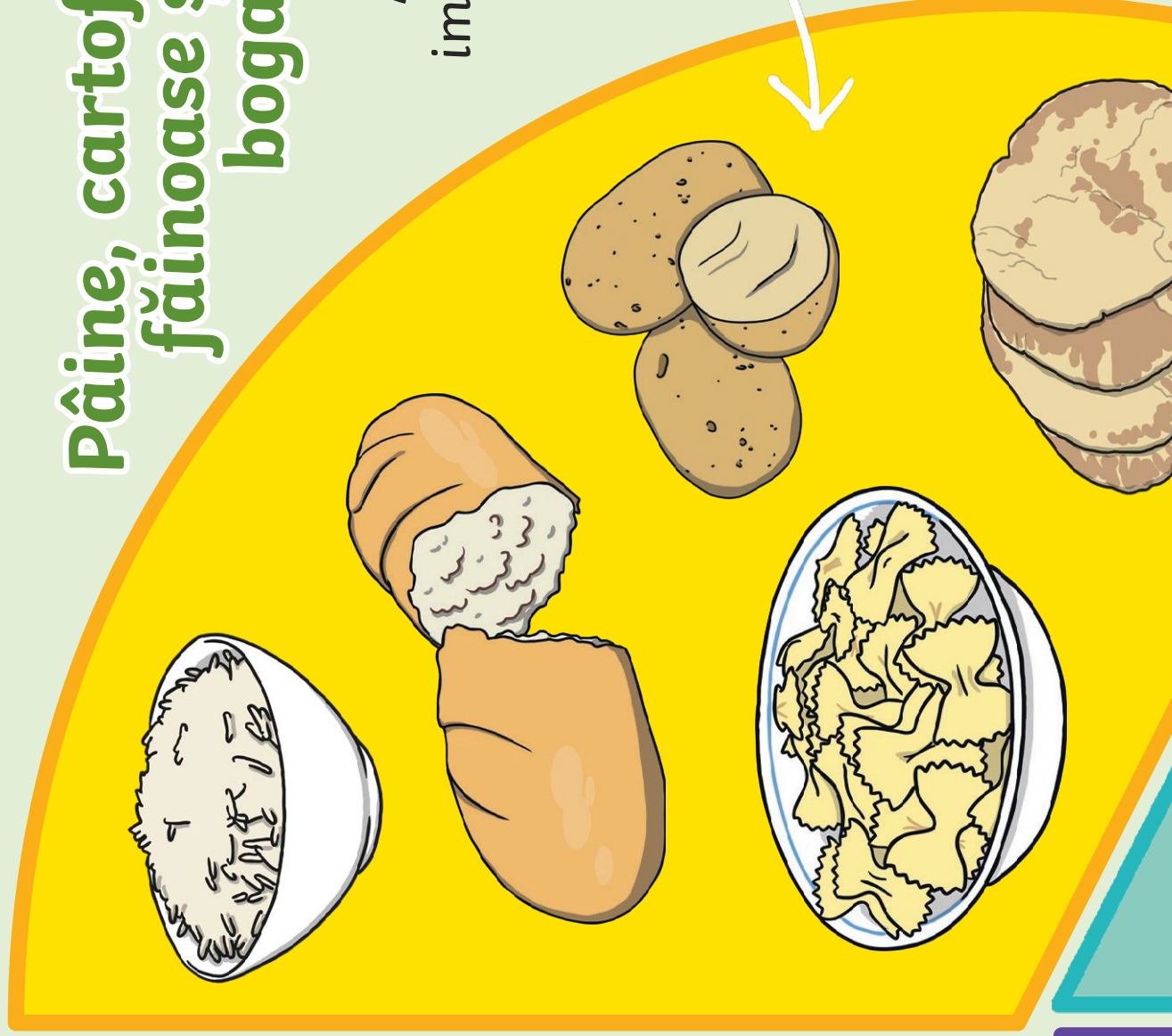

# Lapte și produse lactate

Aceste produse sunt importante pentru a avea dinți și oase puternice.

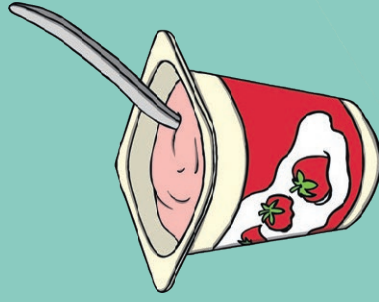
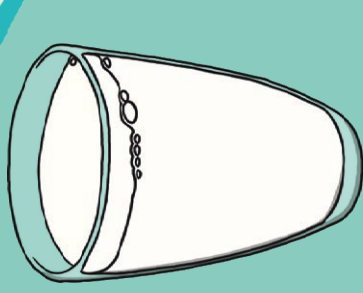

Alimente și băuturi cu conținut ridicat de grăsimi și zahăr.

Consumă-le rar și în cantități mici.

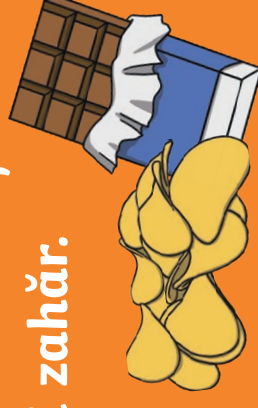

## i grăsimi

consumă în cantități mici.



vor reduce riscul de boli și te vor menține sănătos. Limitează sucul de fructe sau băuturile pe bază de fructe la 150ml pe zi.

## Carne, pește, ouă, fasole și alte surse de proteine fără lactoză

Aceste alimente sunt foarte importante pentru că ne ajută să ne dezvoltăm mușchii. Încearcă să mănânci 2 porții de pește pe săptămână și încearcă să reduci consumul de carne roșie procesată.



## Unt, ulei și grăsimi

Alege uleiuri nesaturate și conștientizează cantitatea de grăsime consumată.

## Ce fac eu, faci și tu

Toți copii se așează în cerc. Fiecare jucător folosește un instrument muzical, bate din palme sau folosește vocea. Profesorul bate un ritm de 2 timpi. Toți jucătorii copiază acest ritm.

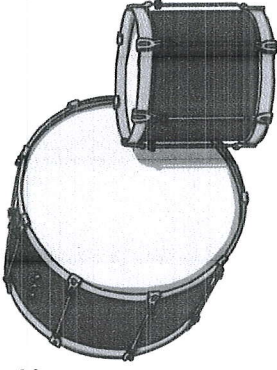

Apoi se bate un ritm format din 3 timpi pe care jucătorii trebuie să-l copieze. Dacă jucătorii fac o greșală, sunt eliminați din joc.

## În jurul lumii

Alegeți pe cineva care să stea în picioare. Acesta se va așeza spatele unui jucător care stă pe un scaun în cerc. Puneți o întrebare ambilor jucători.

Dacă jucătorul care stă în picioare răspunde corect la întrebare, el continuă călătoria în jurul lumii (cercului).



Dacă jucătorul așezat răspunde corect, cei doi fac schimb de locuri, iar jucătorul care se ridică va continua jocul.

## Ghicește cine

Un jucător iese din sală. Un alt jucător se ascunde.

Jucătorul care a fost afară pune întrebări ajutătoare despre jucătorul care s-a ascuns și trebuie să ghicească cine este.

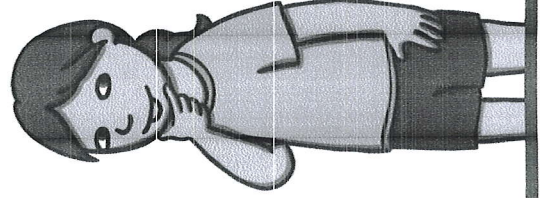

## Pasează zâmbetul

Toți copiii sunt așezați într-un cerc. O persoană este aleasă să înceapă. Aceasta zâmbește și apoi transmite zâmbetul cuiva. Cel care primește zâmbetul îl dă mai departe.

Până la sfârșit, toată lumea zâmbește!

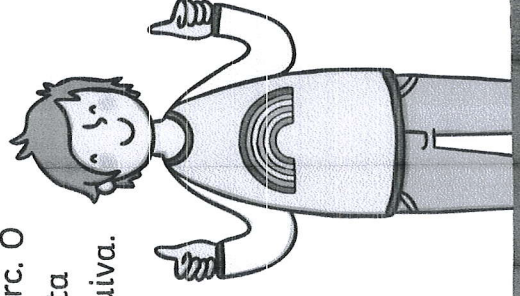



UNIUNEA EUROPEANĂ



GVERNUL ROMÂNIEI



Instrumente Structurale  
2014-2020

**DENUMIRE PROIECT: HAI AFARĂ LA-NVĂȚARE**

**Cod SMIS: 153011**

**Contract de finanțare: 124078/21.10.2022**

**Axa prioritară 6: Educație și competențe**

**Prioritatea de investiții 10i – „Reducerea și prevenirea abandonului școlar timpuriu și promovarea accesului egal la învățământul preșcolar, primar și secundar de calitate, inclusiv la parcursuri de învățare formale, non formale și informale pentru reintegrarea în educație și formare”**

**Obiective Specifice (O.S.) 6.3, 6.6**

# Științele exacte pot fi distractive

***MOTTO: „Toate adevărurile sunt ușor de înțeles imediat ce sunt descoperite. Important este sa le descoperi” (Galileo Galilei)***

**Tipul activității :** activitate științifică

**Obiective urmărite:**

Privind elevii:

- Înțelegerea noțiunilor de criptare și decriptare
- Educarea elevilor în spiritul prețuirii culturii;
- Formarea și consolidarea deprinderilor de citire/audiere, povestire, de formulare a unor întrebări pe marginea textului citit/ audiat
- Lărgirea și completarea orizontului de cultură, îmbogățind cunoștințele din domeniul fizicii

Privind cadrele didactice:

- Abilitarea cadrului didactic de a construi un mediu educațional care să motiveze elevul în procesul de cunoaștere și valorificare a cunoștințelor
- asigurarea desfășurării tuturor activităților

**Grup țintă:** elevi, cadre didactice

**Strategii didactice:**

- *metode și procedee:* conversația, demonstrația, explicația, munca în grup, exercițiul
- *mijloace:* ppt, laptop, videoproiector, ecran de proiecție, coli A1, markere ș.a.
- *resurse:* - umane – elevi, cadre didactice
- spațiale - sala de clasă , curtea școlii

**Forme de organizare:** frontală, pe grupe, individuală

**Rezultate așteptate:**

- dezvoltarea spiritului de competiție
- realizarea de afișe

**Evaluarea activității**

- Raport sintetic privind analiza activităților desfășurate și a rezultatelor obținute;
- fotografii , expoziție de afișe





## Fișă de lucru

### Culori complementare: cum sa le folosesti corect?

*Atunci când îți alegi paleta de culori pentru o pictură, pentru un desen sau pentru orice alt proiect de culori, e important să obții o armonie între culorile utilizate. Iată un articol din care vei afla ce sunt culorile complementare și cum se obțin, câteva informații despre tipurile de culori: culorile primare, culorile secundare și terțiare și felul în care acestea sunt așezate pe roata culorilor.*

Există trei categorii de culori – culori primare, culori secundare și culori terțiare. Culorile primare sunt roșu, galben și albastru. Din combinațiile lor putem obține culorile secundare – portocaliu, verde și violet. Prin amestecul dintre o culoare primară cu o culoare secundară se obțin culorile terțiare. Cele 12 culori rezultate (primare, secundare și terțiare) sunt parte din roata culorilor, de unde te poți inspira pentru a-ți alege culorile pentru o nouă pictură sau pentru un nou desen, astfel încât să obții un maxim de armonie între ele.

Culori complementare – care sunt și cum le folosești?

Culorile complementare sunt culorile opuse de pe roata culorilor. Culorile complementare se obțin pornind de la culorile primare. Dacă amestecăm culorile primare (roșu, galben și albastru) în cantități egale, vom obține culorile secundare. Orange este rezultatul amestecului dintre roșu și galben, verdele se obține din galben și albastru iar violetul, îl vei obține amestecând roșu și albastru.

Care sunt culorile complementare?

Culorile complementare sunt reprezentate astfel – pentru fiecare culoare primară, va fi complementar amestecul celorlalte două (în cantități egale) culori primare.

Astfel, roșu va avea ca și complementar verdele (obținut din galben și albastru), galbenul va avea ca și culoare complementară violetul (obținut din roșu și albastru) iar albastrul are ca și complementară culoarea oranj (obținută din roșu și galben). Mai simplu, dacă te vei uita pe roata culorilor, vei observa rapid culorile complementare – acestea sunt opuse în așezarea pe roată.

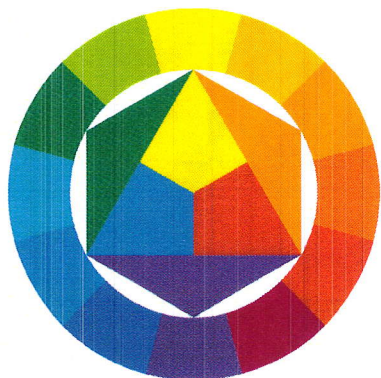

*[Handwritten signature]*

Observă culorile complementare: roșu – verde, galben – violet, albastru – orange

Dacă vei alege culori complementare pentru tablourile tale, vei obține un echilibru la nivel de cromatică a tablourilor. Bineînțeles, poți merge mai departe, utilizând griuri colorate sau diferite nuanțe ale culorilor complementare, în funcție de tema pe care o pictezi sau pe care o desenezi și atmosfera pe care dorești să o exprimi.

Lucrul cu aceste culori complementare poate fi destul de complex, mai ales când intri în profunzimea amestecurilor. De exemplu, dacă alegi două culori complementare și le amesteci pe paletă – pentru un exercițiu, vei observa că proporțiile diferite din fiecare culoare vor înclina balanța către o zonă mai caldă, mai rece sau neutră. Acum ai la dispoziție o modalitate de a lucra intensitatea unei culori – pot exista cazuri în care dorești să obții o intensitate scăzută a unei culori, pentru a nu supra aglomera din punct de vedere cromatic tabloul.

Tonurile neutre obținute din amestecul culorilor complementare apar datorită faptului că există mereu, în orice pereche de culori complementare, o culoare caldă și una rece. Mai mult, fiecare pereche conține întotdeauna toate cele trei culori primare (am menționat mai sus cum se obțin culorile complementare) care o dată amestecate împreună, au tendința de a se neutraliza ușor.

Ce este contrastul simultan?

Contrastul simultan este numit acel contrast care implică culori complementare și este cel mai mare tip de contrast care se poate obține pe roata culorilor.

Din acest motiv, atunci când nu ai un roșu suficient de puternic, prin alăturarea unei nuanțe de verde, vei intensifica roșul. La fel, atunci când ai o culoare prea intensă, pe care dorești să o estompezi, amestecă în ea culoarea ei complementară. Pentru a picta umbre, poți încerca să utilizezi culoarea complementară a luminii (deci o variantă de violet, dat fiind faptul că cel mai des lumina este reprezentată în pictură prin galben).

# Thomas Edison

Inventator



twinkl

*[Handwritten signature]*

# Adolescența

În adolescență, Edison a vândut bomboane și ziare călătorilor din trenuri. Curând, a devenit un bun antreprenor și a început să vândă ziare în stradă, împreună cu cei patru asistenți ai săi.

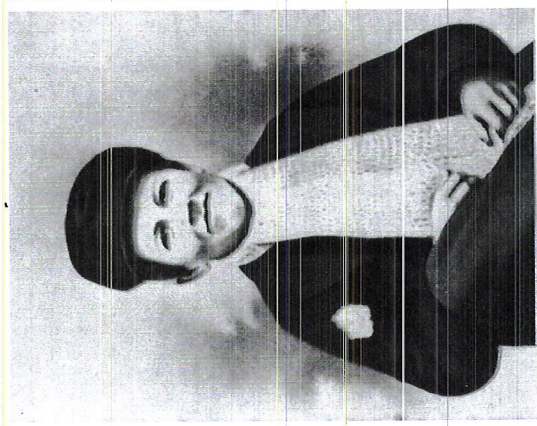

Știi că....?

Pentru că nu avea acces la biblioteca unei școli, Thomas și-a făcut abonament la librăria locală și, se spune, a citit toate cărțile pe care le-a găsit acolo!

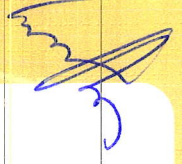

# Dat afară de la lucru

La 19 ani, Thomas s-a mutat în statul Kentucky pentru a începe un nou job. A ales să lucreze noaptea, ca să-și poată continua experimentele ziua.

Din nefericire, într-o zi a vărsat acid sulfuric pe podea. Acidul a ros podeaua și s-a scurs până pe biroul șefului său, un etaj mai jos.

Thomas Edison a fost concediat imediat!

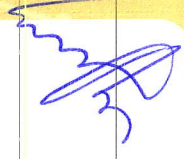
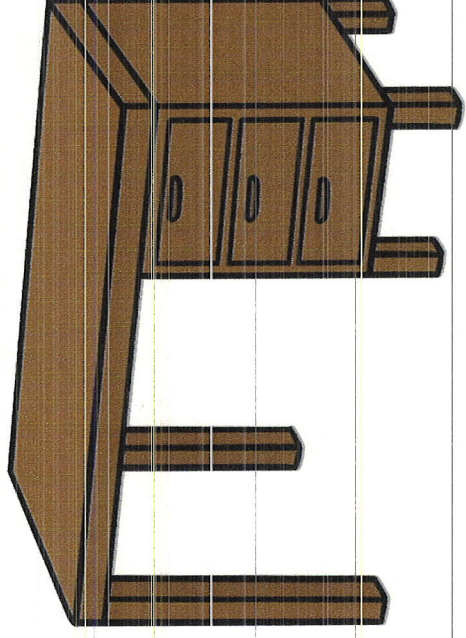

# Primul bec electric

Thomas și-a propus să descopere o lumină care nu are nevoie de ulei sau de gaz pentru a rămâne aprinsă. El a inventat un bec care stătea aprins până la 13  $\frac{1}{2}$  ore folosind electricitatea!

În 1879, și-a prezentat uimitoarea invenție în fața unui grup de oameni din Parcul Menlo. Datorită acestei întâmplări, a rămas cunoscut sub numele de „Vrăjitorul din Menlo Park”.

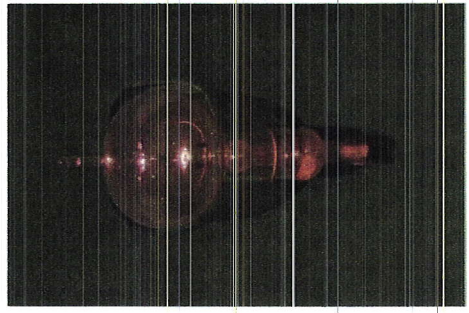

Știi că...?

Ca să funcționeze, becul avea nevoie de o bucățică mică de lemn de bambus.



# Prima lui invenție

Prima invenție a lui Thomas Edison a fost finalizată în 1877 – fonograful. Acesta era o mașină care putea înregistra și reda sunetul. Sunetul se auzea printr-un fel de pâlnie foarte mare.

Edison s-a înregistrat recitând poezia pentru copii „Mary Had a Little Lamb” și a fost uimit peste toate când invenția i-a recitat-o înapoi!

Fonograful lui Edison se baza pe munca întreprinsă la telefon și pe inventarea anterioară a fonautografului, cel mai vechi aparat de înregistrare a sunetului cunoscut, inventat de Édouard-Léon Scott de Martinville în 1857.

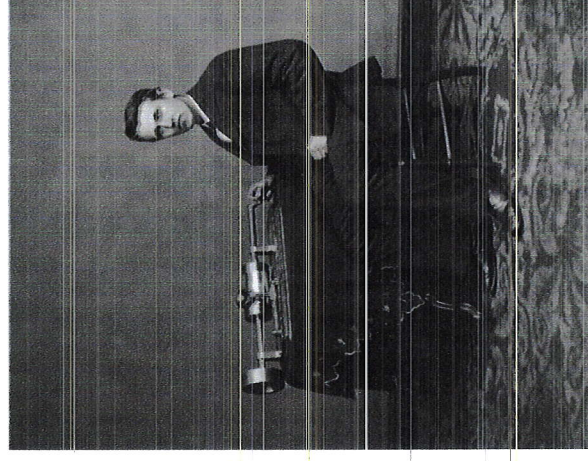
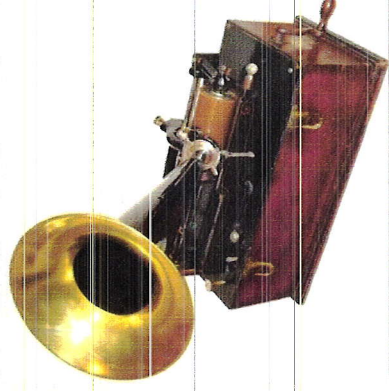

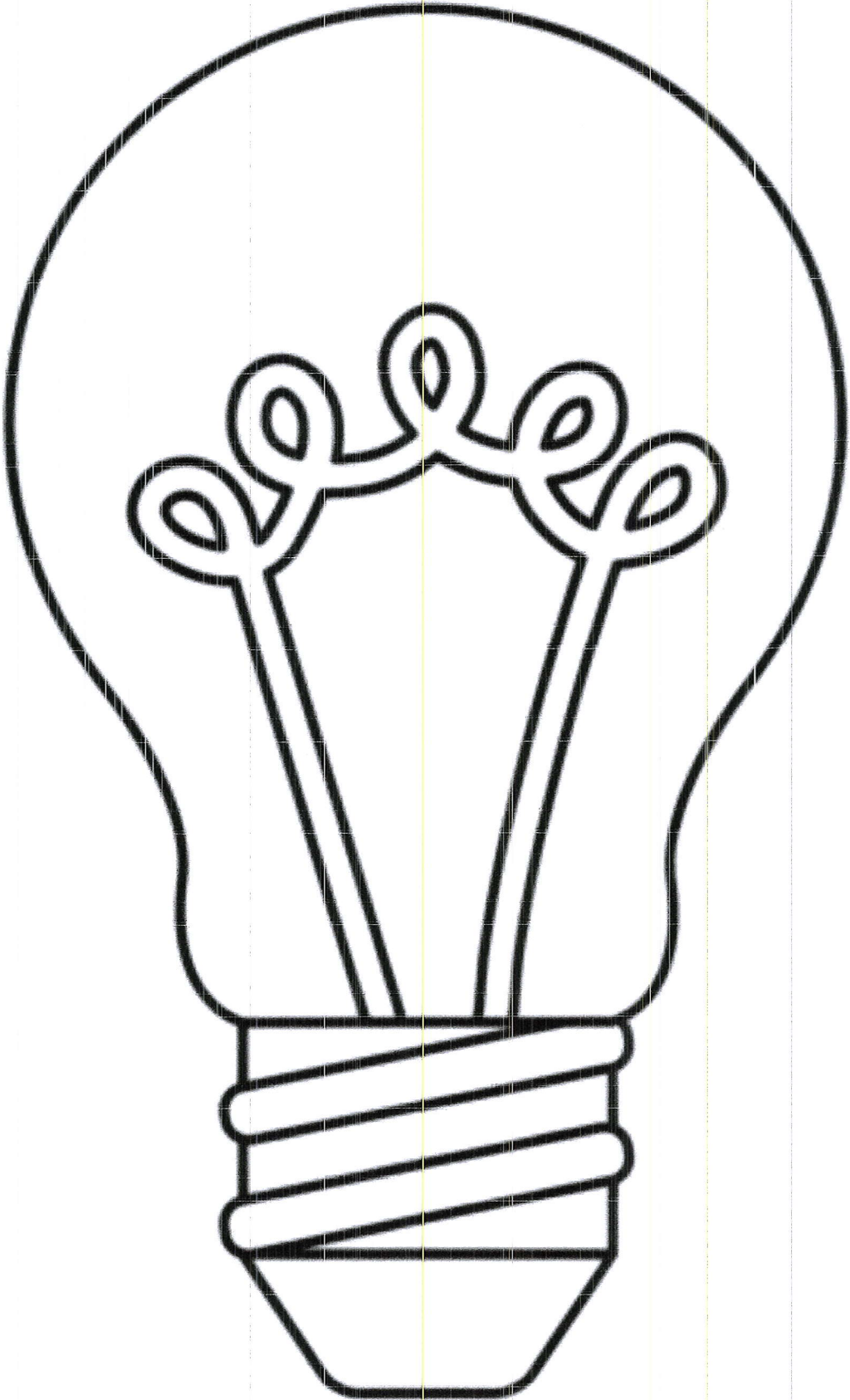

*[Handwritten signature]*



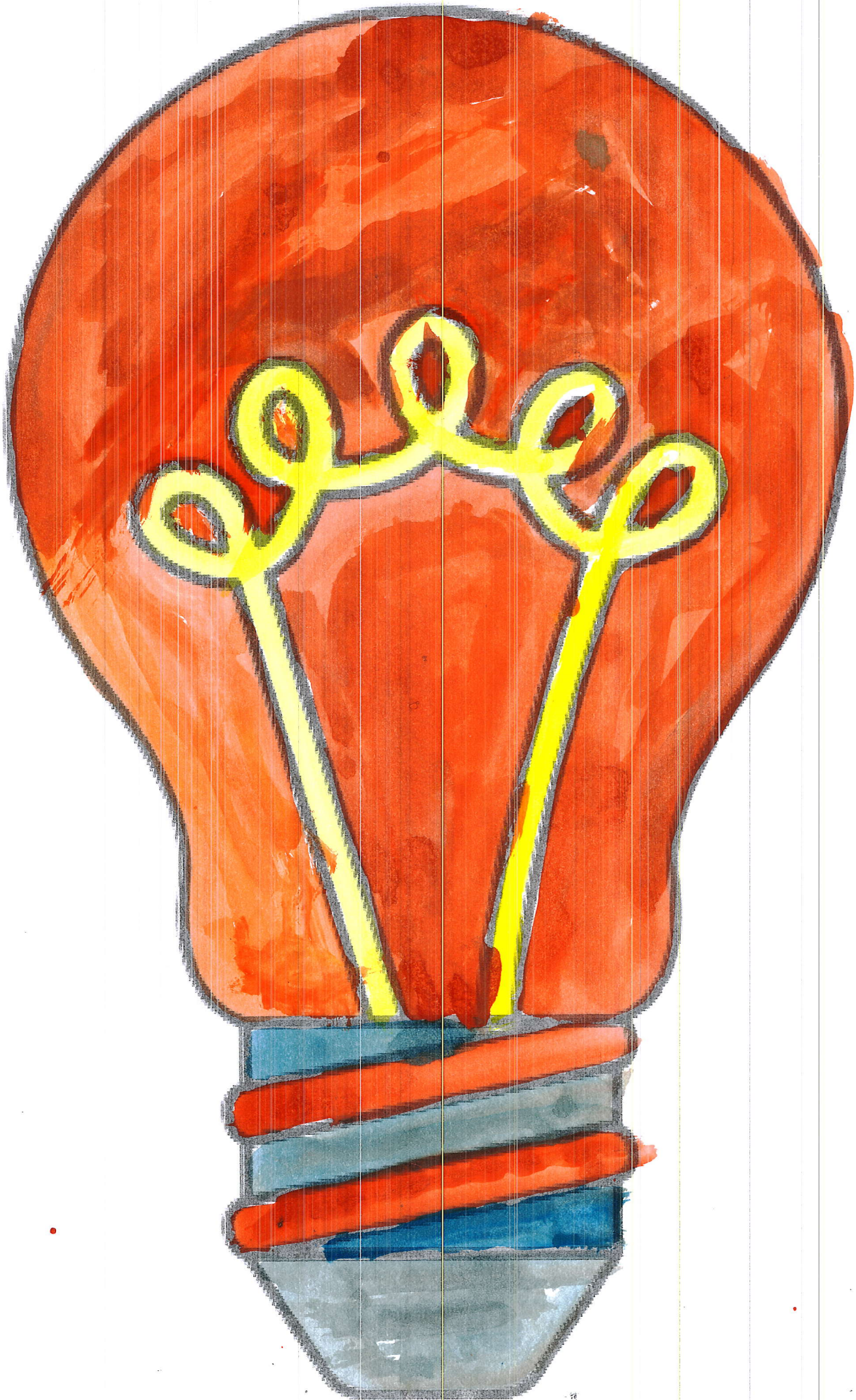

# Construiește un circuit simplu

Ai la dispoziție o baterie într-un suport, o sonerie sau un motor și două fire electrice. Cum poți face soneria să sune sau motorul să se pornească?

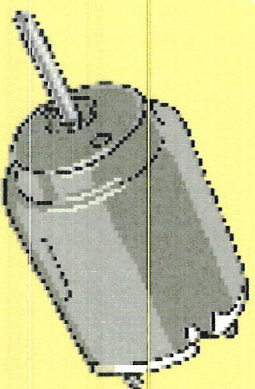

motor

motor

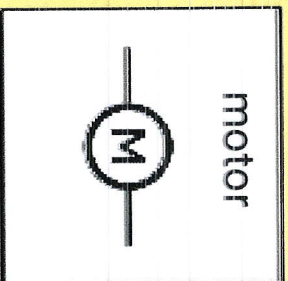

fir electric

fire

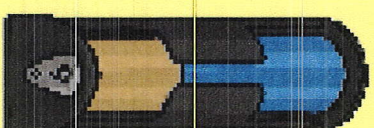
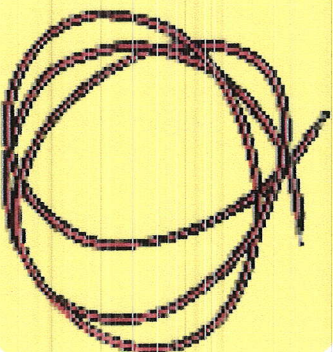

baterie

baterie

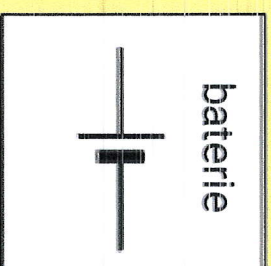

*Handwritten signature in blue ink.*

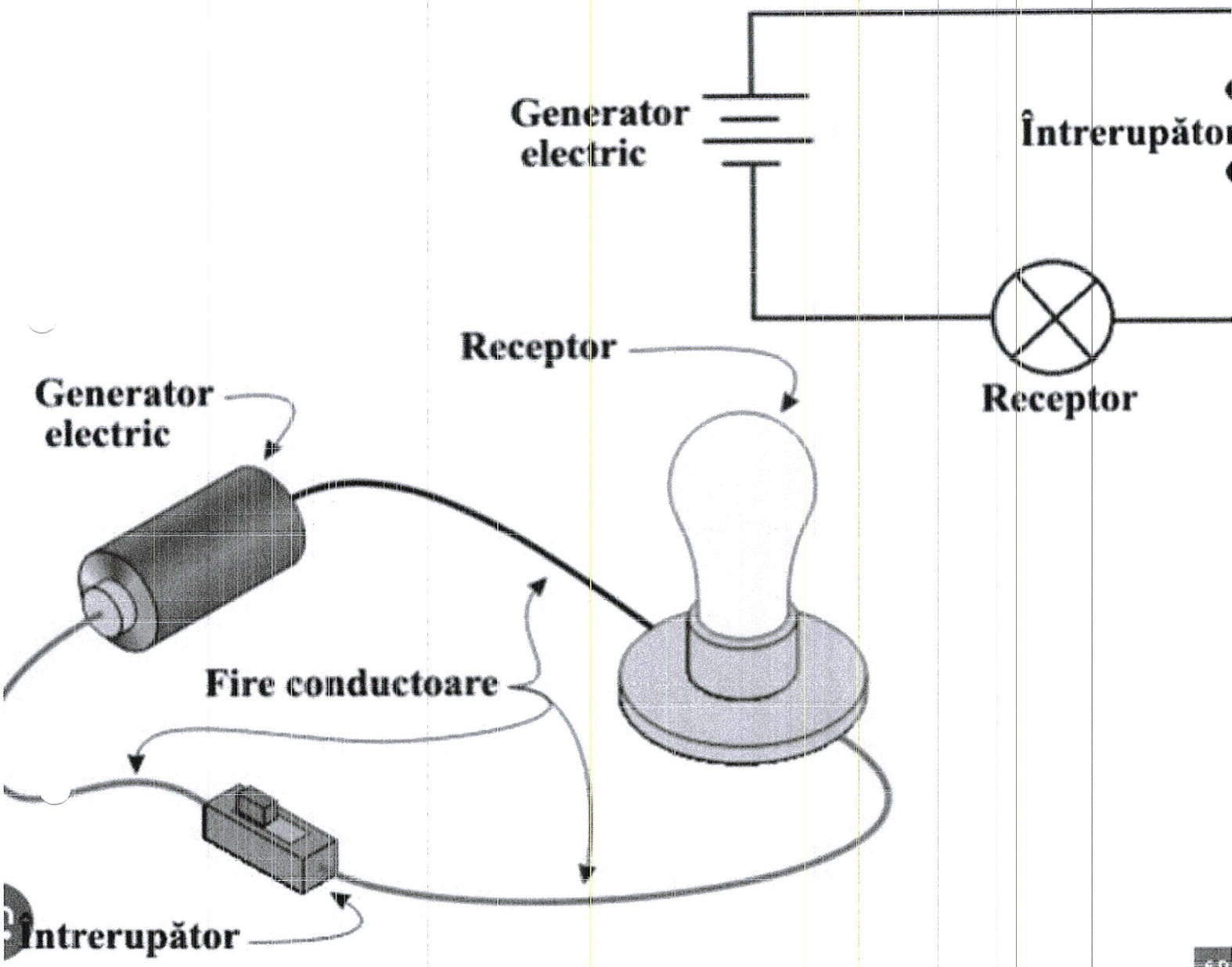

*Handwritten signature*



UNIUNEA EUROPEANĂ

Instrumente Structurale  
2014-2020**DENUMIRE PROIECT: HAI AFARĂ LA-NVĂȚARE**

Cod SMIS: 153011

Contract de finanțare: 124078/21.10.2022

Axa prioritară 6: Educație și competențe

Prioritatea de investiții 10i – „Reducerea și prevenirea abandonului școlar timpuriu și promovarea accesului egal la învățământul preșcolar, primar și secundar de calitate, inclusiv la parcursuri de învățare formale, non formale și informale pentru reintegrarea în educație și formare”

Obiective Specifice (O.S.) 6.3, 6.6

## *Darurile toamnei*

**Argument:**

Toamna – anotimpul recoltelor, al culorilor calde, care ne-nvăluie cu arome de fructe dulci, zemoase, ce-ncearcă parcă, să acopere melancolia zilelor trecute ale verii, e pentru școlarii mei, un prilej de-a recolta „darurile” primite ca răsplată a străduinței lor. „Darurile” convertite în calificative și diplome sunt un prilej de întărire a motivației asupra învățării, a autocunoașterii.

**Scopul activității:**

Valorificarea competențelor de literație, matematice, practice și muzicale în context autumnal.

**O scurtă descriere:**

De ce *Darurile toamnei*?

*Darurile toamnei* – e finalitatea unui proiect educativ, derulat pe parcursul lunii octombrie, reliefându-se toate competențele atinse, ce vor fi valorificate și premiate în prezența părinților. Se dorește o activitate interactivă cu părinții, dar mai mult cu inițiativă din partea școlarii, despre ceea ce știu, au învățat deja și vor să arate, despre calitatea educației primite.

**Obiective propuse:**

- să formuleze opinii pro/contra pe baza unui citat despre toamnă, ca fond apercceptiv;
- să formuleze răspunsuri corecte matematice, literare, cultură generală;
- să argumenteze succint proverbe cu temă dată;
- să interpreteze vocal și prin mișcare ritmică dans și cântec asociate temei;
- să găsească soluții la cerințele date dovedind spirit de echipă;

**Grup țintă:**

Elevii de la Școala Gimnazială Slobozia, Schitu Stavnic și Școala Primară Slobozia și părinții acestora.

**Resurse:**

Umane-11 elevi, părinți/bunici

Temporale- 120 minute

Materiale-plasma HD, laptop, fișe cu sarcini de lucru, coli albe pentru flip-chart, post-it, diplome, fructe, dulciuri ca recompense.





**DENUMIRE PROIECT: HAI AFARĂ LA-NVĂȚARE**

Cod SMIS: 153011

Contract de finanțare: 124078/21.10.2022

Axa prioritară 6: Educație și competențe

Prioritatea de investiții 10i – „Reducerea și prevenirea abandonului școlar timpuriu și promovarea accesului egal la învățământul preșcolar, primar și secundar de calitate, inclusiv la parcursuri de învățare formale, non formale și informale pentru reintegrarea în educație și formare”

Obiective Specifice (O.S.) 6.3, 6.6

**Strategia didactică:** brainstorming, conversația, povestirea, exercițiul, RAI, lucrul pe echipe și individual.

**Rezultate așteptate:**

- Implicarea activă și directă a elevilor.
- Valorificarea experiențelor și dezvoltarea acestora.
- Responsabilizarea elevului la nivelul grupului.

**Evaluare:**

- Aprecierea verbală a capacității de a formula răspunsuri corecte, rezultate corecte, de a avea opinii originale, de a se manifesta expresiv, creativ. Diplome.
- Aprecierea scrisă a propriilor sentimente pe parcursul activității de către elevi.

**Derularea activității:**

I. Fond apercceptiv: o imagine cu un citat sugestiv (anexa) – 10 min

Are loc dezbaterea opiniilor despre imaginea și citatul prezentat, apoi îndrum elevii dar și părinții să - și prezinte părerea despre anotimpul de toamnă, să găsească însușiri potrivite acestui anotimp, însușiri pe care le voi scrie pe tablă (harnică, darnică, frumoasă, ploioasă, bucuroasă..), le voi relua atunci când voi prezenta activitatea. Se va folosi tehnica RAI( motiv de a interacționa și părinții elevilor).

II. Prezint tema și obiectivele activității. – 5 min

III. Expoziția „Darurile toamnei” – Tema activității este evidențiată într-o expoziție, care prezintă cele mai frumoase și corecte: fișe de lucru, teste, picturi, colaje, lucrări de portofoliu, realizate de elevi pe parcursul lunii. Elevii primesc diplome. 10 min

IV. Desfășurarea propriu-zisă: UN REBUS (anexa 2) – 40 min

- a) Elevii sunt așezați în 3 echipe, fiecare echipă va fi solicitată să găsească răspunsul la câte 2 definiții/ ghicitori ale rebusului, apoi vor da curs cerințelor unor fișe de lucru, care se vor rezolva pe foi de flip-chart și pe tablă. Fiecare elev care participă activ primește recompense ale toamnei, fructe de sezon.( mere, pere, struguri, nuci)
- b) Un elev, reprezentant al fiecărei echipe va recita o poezie despre toamnă, preferată.

V) Feedbackul activității: 10 min.

Elevii dar și părinții fac aprecieri și propuneri pentru activitate(mărturii).

În încheiere voi citi poezia: *Mi-a venit acasă toamna*, de Mariana Adăscăliței, apoi se vor face degustări din preparate de toamnă ale mămicilor.



UNIUNEA EUROPEANĂ



Instrumente Structurale  
2014-2020

**DENUMIRE PROIECT: HAI AFARĂ LA-NVĂȚARE**

**Cod SMIS: 153011**

**Contract de finanțare: 124078/21.10.2022**

**Axa prioritară 6: Educație și competențe**

**Prioritatea de investiții 10i – „Reducerea și prevenirea abandonului școlar timpuriu și promovarea accesului egal la învățământul preșcolar, primar și secundar de calitate, inclusiv la parcursuri de învățare formale, non formale și informale pentru reintegrarea în educație și formare”**

**Obiective Specifice (O.S.) 6.3, 6.6**

5. Fructul ce stă în cămări, încrețit ca niște creieri.....
6. Frunzele încep să cadă plutind ca într-un ..... ( se va dansa Valsul toamnei)

Mi-a venit acasă toamna,  
Zgribulită și flămândă  
Prin grădină furișată,  
După frunze stă la pândă.

Le dă jos, le ceruiește,  
Cheamă vântul s-o ajute  
Scutură din ram și fuge,  
Frunzele-o urmează... mute.

Mi-a venit în noaptea albă  
Când și luna era plină,  
Și -acum nu mai vrea să plece  
Face tumbe prin grădină.

Nu-s nici tristă, nici ferică,  
Gata vara -i dusă... dusă,  
A intrat toamna la mine  
Și nu știu unde-i ascunsă.

O fi, poate, în privire  
Fiincă ochii încep să doară,  
Sau în voce, sau în suflet,  
Doar, n-o fi în inimioară?

Stai c-o strig, s-aud când vine  
Apoi știu ce-o să se-ntâmpie,  
-Ah, o văd, i-aici... Zâmbește,  
...în argintul de la tâmpie!

versuri Mariana Adascalitei

Ruben

# Rețeta bufniței

13.10.2023

Într-o dimineață rece de toamnă, mai mulți puișori de bufniță s-au adunat pe lângă bătrâna bufniță înțeleaptă, Zena, care trăia într-un copac uriaș în mijlocul pădurii. Puișorii s-au strâns cumiți lângă ea, iar unul dintre ei a întrebat:

- Bătrână bufniță înțeleaptă, cum se face că la la vârsta dumneavoastră sunteți atât de sănătoasă?

- Bufnița a răspuns clipind din ochii ei mari:

- Dragul meu, o sa-ți spun o scurtă rețetă:

**Avem nevoie de:**

- 3 mere;
- 4 pere;
- un ciorchine de strugure;
- 8 prune;
- o linguriță de veselie;
- două linguri de prietenie;
- zâmbete... cât mai multe.



Puiuții au râs. Abia așteptau să ajungă acasă să își prepare și ei rețeta-minune.

**Răspunde la întrebări:**

1. Când se petrece povestea?
  2. Lângă cine s-au adunat puișorii de bufniță?
  3. Unde trăia Zena?
  4. Ce a întrebat unul dintre puișorii de bufniță.
- Transcrie pe caiet.



a Bătrâna bufniță înțeleaptă, cum



15  
Nume: Ruben

Data: 13.10.2023

**Discută:**

1. Ce fel de fructe conține rețeta bufniței?
2. Noi am putea pregăti o astfel de mâncare? Cum?
3. Cât crezi că sunt de importante ultimele trei ingrediente în reușita rețetei?

**Exerciții:**

1. Scrie câte un cuvânt cu același sens pentru fiecare dintre cuvintele:  
**rece, înțeleaptă, cumiți;**

frig, inteligentă, ascultători

2. Desparte în silabe cuvintele:  
**dimineață, puișorii, bătrână, linguriță;**

di-mi-ne-a-ță, pu-i-so-rii  
le-o-tră-nă, lin-gu-ri-ță

3. Scrie și tu o rețetă.

mere, pere, căpsuni  
și o felie de brânză

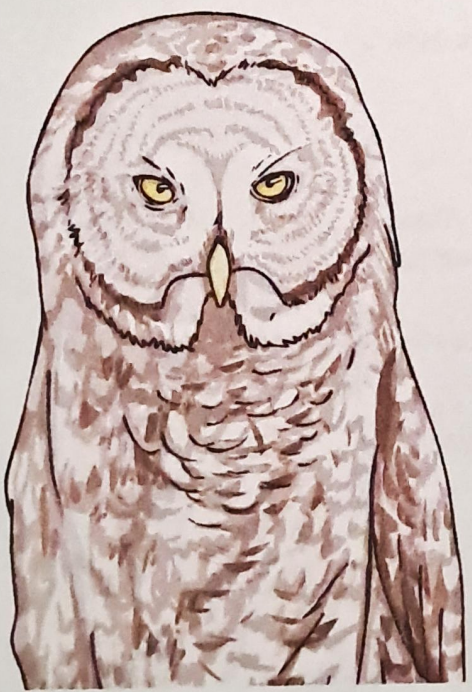

Leleș

18.10.2023

# Eu sunt special

Suntem cu toții diferiți.

Suntem cu toții speciali.

Pe tine ce te face special?

Desenează în spațiul de mai jos ce te face pe tine special.



# Eu sunt special

Suntem cu toții diferiți.

Suntem cu toții speciali.

Pe tine ce te face special?

**Desenează în spațiul de mai jos ce te face pe tine special.**



# Eu sunt special



Suntem cu toții diferiți.  
Suntem cu toții speciali.  
Pe tine ce te face special?

Desenează în spațiul de mai jos ce te face pe tine special.



# Ce oră este?

Scrive ce oră arată fiecare ceas în casetele de text corespunzătoare:



12:15

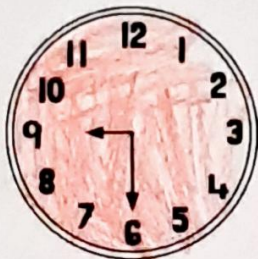

6:45



12:05



12:00



6:30



6:40



12:25



2:30



12:30



6:50



6:55



12:20



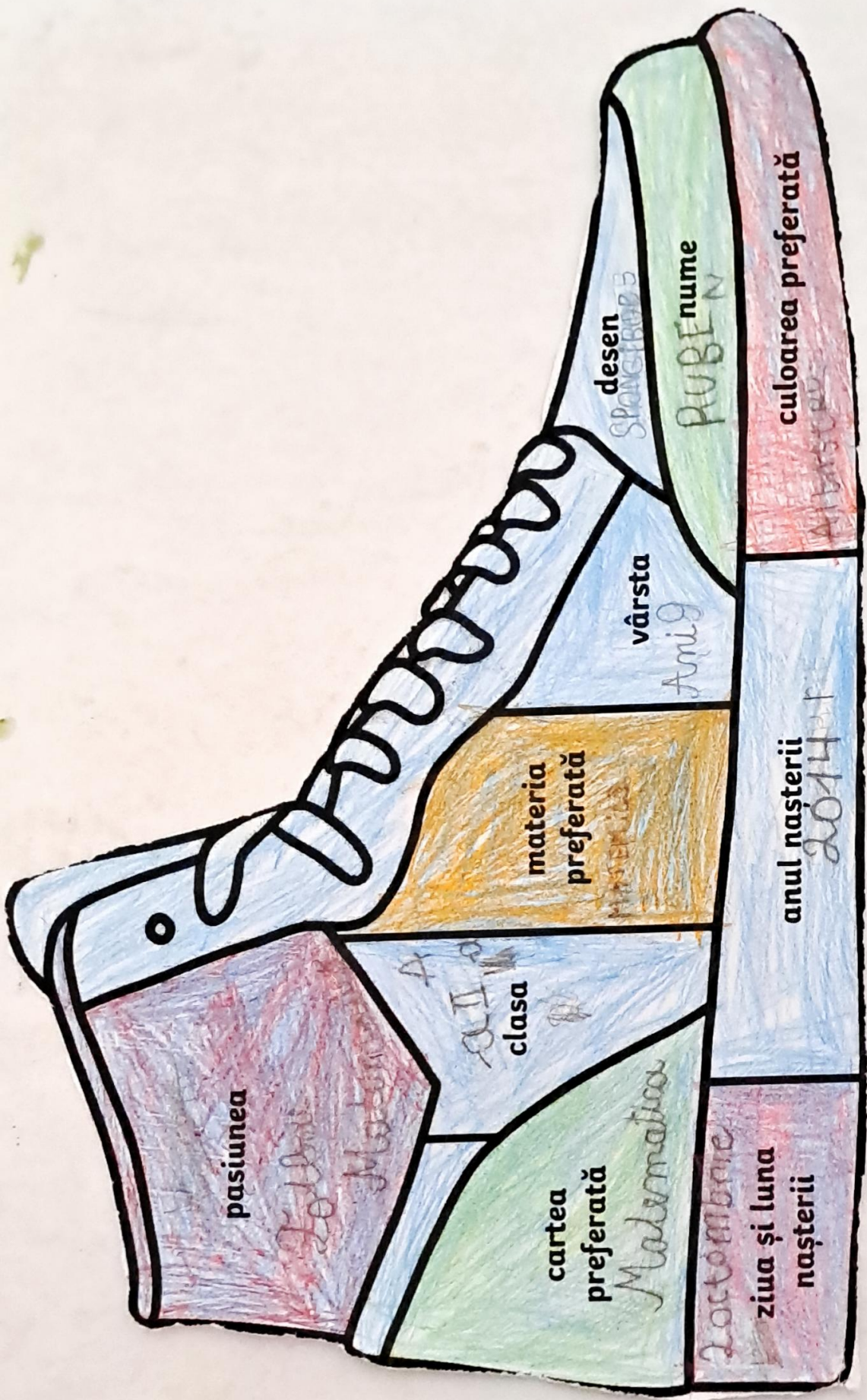

pasiunea

Debut  
Matematica

clasa

A II-a

cartea preferată

Matematica

materia preferată

Matematica

vârsta

Anii 9

desen

SPANGHELE

nume

PUBEN

ziua și luna nașterii

2 octombrie

anul nașterii

2014

culoarea preferată

ALBASTRU







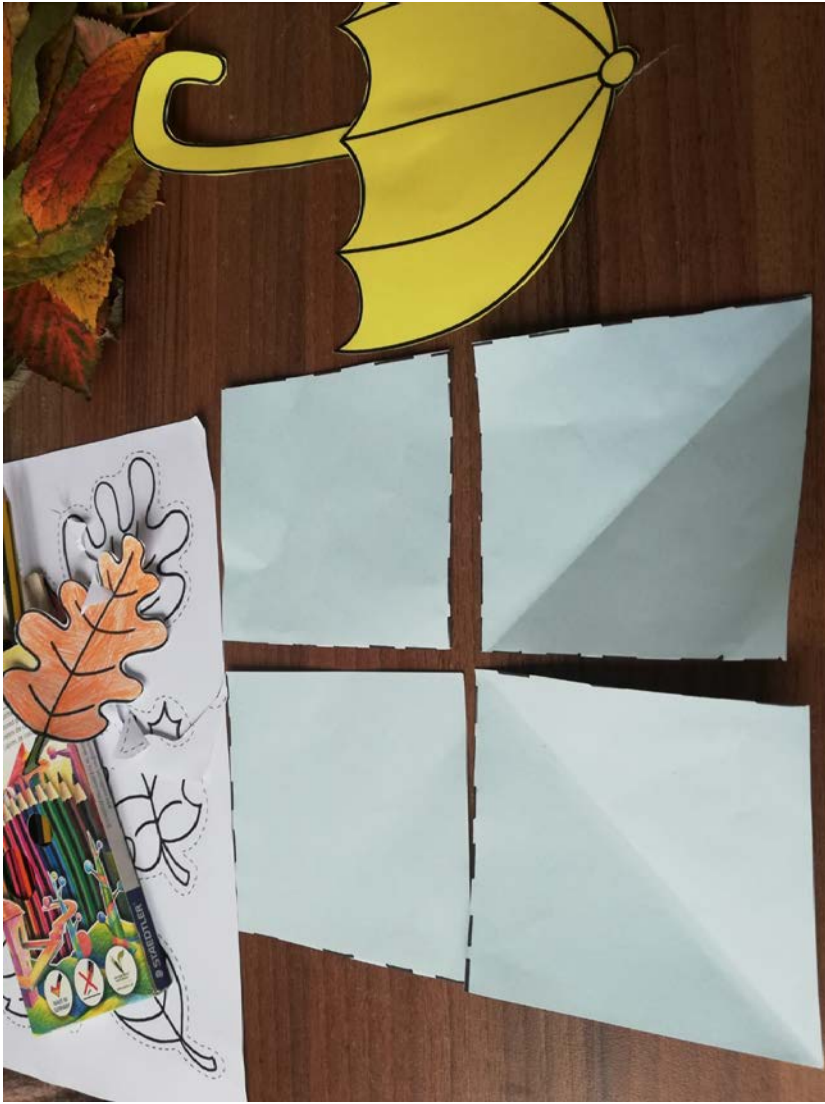

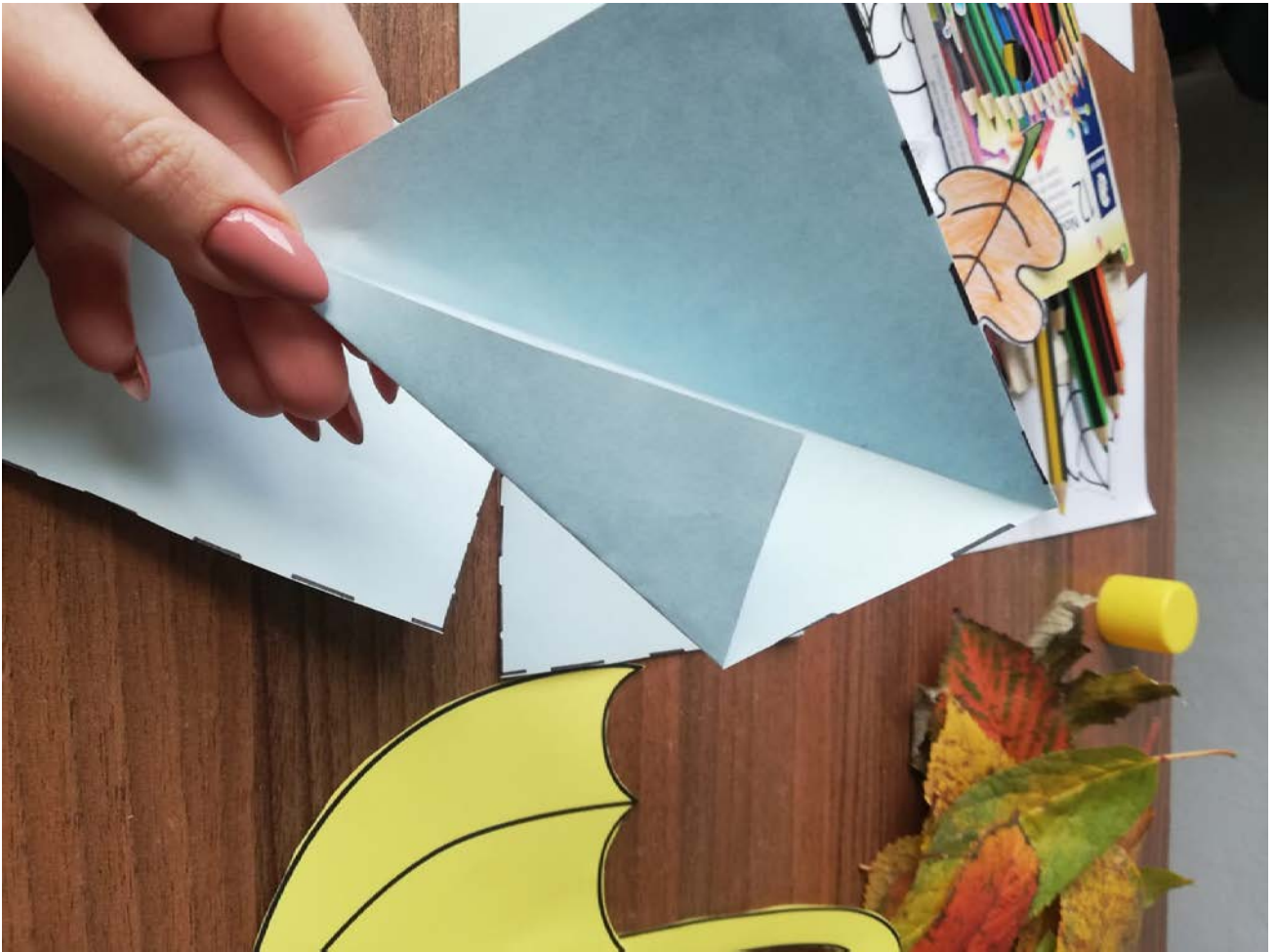
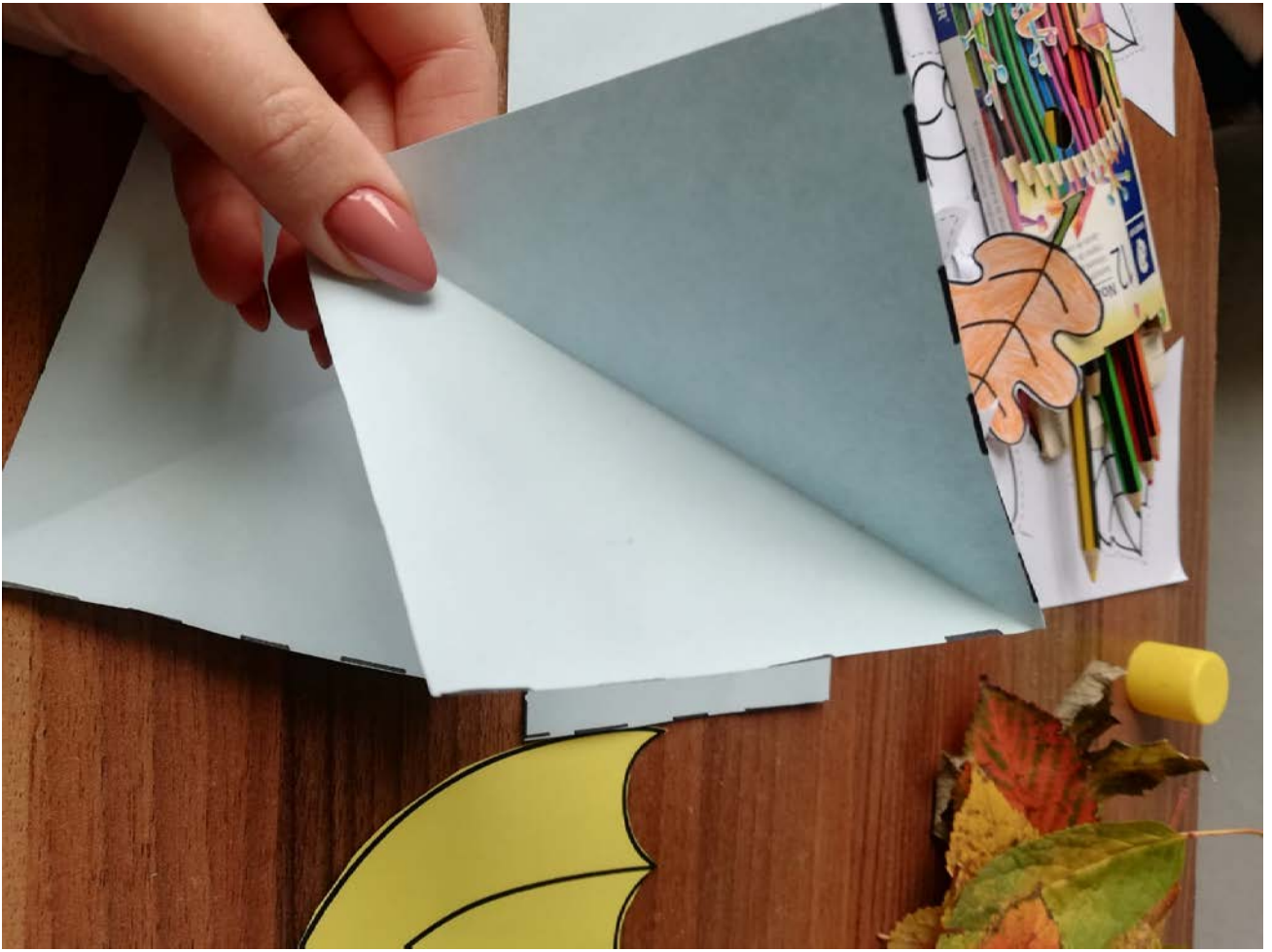



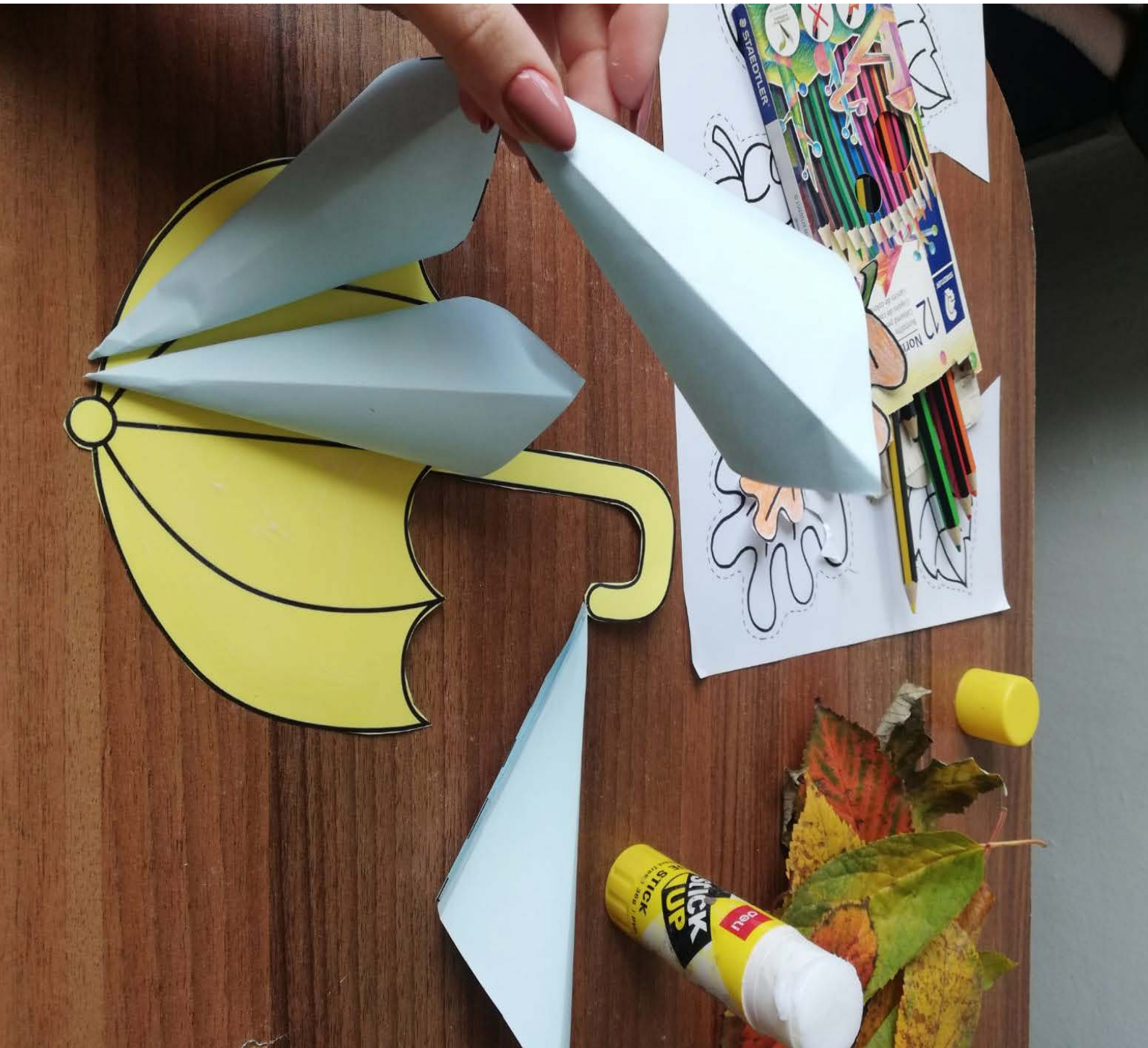





UNIUNEA EUROPEANĂ



GUVERNUL ROMÂNIEI



Instrumente Structurale  
2014-2020

## DENUMIRE PROIECT: HAI AFARĂ LA-NVĂȚARE

Cod SMIS: 153011

Contract de finanțare: 124078/21.10.2022

Axa prioritară 6: Educație și competențe

Prioritatea de investiții 10i – „Reducerea și prevenirea abandonului școlar timpuriu și promovarea accesului egal la învățământul preșcolar, primar și secundar de calitate, inclusiv la parcursuri de învățare formale, non formale și informale pentru reintegrarea în educație și formare”

Obiective Specifice (O.S.) 6.3, 6.6

### „Mai spuneți, doamna învățătoare!”

Dar oare ce-ar trebui să facem, ca măcar o parte din acest ideal să se împlinească? Ce mijloace miraculoase ar trebui să folosim, sau ce corzi ascunse ale minții sau ale sufletului lor ar trebui să atingem? Mi-am pus aceste întrebări în fața primilor mei elevi, când, eu însămi pornind pe un drum nou, încercam să-i iau cu mine pe micii mei elevi, să-i învăț cât mai multe din ceea ce trebuia. Treptat, cunoscându-i, mi-am dat seama că pentru fiecare dintre ei trebuie să găsesc ceva care să le capteze interesul, făcându-i astfel să dorească ei înșiși să mă însoțească, să-mi devină parteneri în învățare.

Am încercat, deci, să folosesc acea cheie care să deschidă căi de comunicare, să mențină o stare empatică între mine și elevii mei- motivația. Aceasta, prin resorturile sale, face ca elevul să fie interesat de activitatea în care este antrenat, transformându-l dintr-un spectator pasiv, într-un participant activ, productiv. Pentru a motiva un copil în desfășurarea unei activități, în speță cea de învățare, trebuie să-l ajutăm să-și ofere un răspuns la întrebarea:

„De ce să fac asta?”.

Primul răspuns, pe care l-ar formula orice copil, ar fi:

„Pentru că-mi place.”

În mod indirect, ar trebui să-i inducem răspunsuri care sunt cuprinse în primul:

„Pentru că voi cunoaște mai multe lucruri...voi putea să rezolv singur...voi putea să devin...”

George Bernard Shaw spunea că „Nimic nu poate fi necondiționat de ceva; prin urmare, nimic nu poate fi cu adevărat liber.”, cuvintele lui reflectând o realitate a vieții, în general, dar care se regăsește în practica educațională. Nimic din ceea ce înseamnă educație nu este întâmplător, niciunul din idealurile educaționale ale unei societăți nu este liber de orice influență. Realizarea sau nerealizarea sa depinde de nenumărați factori, care acționează în mod fericit... sau nu.

Ceea ce vreau să spun este că din mulțimea de factori care pot interveni în actul educațional, motivația este aceea care poate deveni motorul învățării, determinând copilul să facă eforturi voluntare, aducătoare de satisfacții și progres, iar disciplinele opționale reprezintă una dintre căile care ne pot conduce spre acest deziderat, ele fiind, prin definiție, legate de ceea ce ar dori copilul să facă. Proiectul „Călătorie în lumea poveștilor...adevarate” oferă cu atât mai mult libertatea de



# Neghiniță

după Barbu Ștefănescu-Delavrancea

(fragment)

A fost odată o babă care sta și împletea la ciorapi cât era ziua de lungă, căci moșul ei era plecat ba la câmp, ba la pădure. De urât vorbea singură și uite-așa îi trecea ziua. Ea vorbea și tot ea răspundea:

— Ce bine-ar fi dacă am avea un băiat, își zicea ea.

— Dar dac-ai avea o fată, n-ai fi mulțumită?

— Eu m-aș mulțumi și cu-n copil cât ghemul, numai s-aud în casă pe cineva strigând „mamă”! Că e casa pustie cu noi, doi moșnegi singuri, oftă bătrâna.

— Și dac-ar fi cât un bob de neghină? se auzi un glas ascuțit.

— Fie și mai mic, zise ea uitându-se în jur cu nețărmită uimire. Însă nu zări pe nimeni. Dar cine ești tu?

— Eu sunt Neghiniță, mamă, gândul lumii! De mic ce sunt, pătrund în urechile oamenilor și le ascult gândurile.

— Dragul mamei, vino mai aproape să te văd, zise baba.

Neghiniță era frumos ca o nestemată și mic cât o neghină. Baba îl sărută cu dragoste, apoi zise:

— Dar tu ce mănânci, dragul mamei?

— Eu mă satur cu fum. La multe mese împărătești am stat eu fără să știe nimeni. Și tare-am mai răs plimbându-mă prin urechile oamenilor și aflându-le gândurile.

— Dar tu cum umbli, mamă? întrebă baba.

— Mă las pe-o adiere de vânt și plutesc ca pe apă. Ba uneori întrec rândunelele ca o săgeată de argint.

— Ce bucurie pe moșul meu, când o afla că are și el un copil, zise baba.

Neghiniță vru să-l vadă pe moș degrabă, iar baba îl îndrumă cu mare bucurie către o arie îndepărtată, unde șase cai treierau grâul.

— Nu te uita că-s mititel, tată! spuse Neghiniță. Ia privește cu câtă ușurință strunesc eu caii, fără bici și fără sudoare! Și deodată sări de pe-un



## Neghiniță

cal pe altul, ciupindu-i și strigându-le: „Hi, hai, hi, hai!” Caii o luară la goană în arie ca mânați de zeci de bice.

Tocmai atunci trecea pe-acolo un negustor de la curtea împăratului care-l văzu pe moș minunându-se de fapta lui Neghiniță.

— Moșule, cine mână caii așa grozav? întrebă el.

— Fiul meu, Neghiniță, zise moșul. Mi-a dăruit Dumnezeu un copil cât o neghină, însă cu mintea cât zece ca mine și ca dumneata.

Negustorul, auzind minunea, se gândi să-l ducă pe Neghiniță la curtea regelui și îi oferi moșului zece pungi de galbeni în schimbul prichindelului.

La curte, împăratul era la sfat cu toți învățații despre treburile împărăției. Cu toții se minunară îndelung când negustorul îl aduse pe Neghiniță la palat. Neghiniță rămase la sfat și se și puse pe năzdrăvăni. Rând pe rând, intră în urechile cărturarilor. Neghiniță află astfel că aceștia, în loc să se gândească la treburile împărăției, se gândeau la tot felul de nerozii.



# Întrebări

1. Încercuiește litera corespunzătoare răspunsului corect.

De ce își dorea bătrâna un copil?

- a. Să o ajute la treburile casei. c. Să meargă cu moșul la arie.  
b. Pentru că se simțea singură. d. Ca să-l vândă împăratului.

2. Cum este descris Neghiniță în acest fragment? Bifează toate răspunsurile corecte.

obosit    frumos ca o nestemată    mic cât o neghină    vorbăreț

3. Numerotează momentele de mai jos în ordinea în care s-au întâmplat în fragmentul citit.

- Istețul Neghiniță mână cu măiestrie caii moșului pe arie.  
 Neghiniță intră în urechile curtenilor pentru a le afla gândurile.  
 Băiatul cât o neghină îl vizitează pe moșneag.  
 Dorința babei de a avea un copil se împlinește.  
 Neghiniță ajunge la palat în toiul sfatului împărațesc.  
 Moșneagul îl vinde pe Neghiniță unui negustor.  
 O bătrână își dorește un copil care să-i aline singurătatea.

4. Ce îi spune Neghiniță bătrânei despre talentul lui neobișnuit?

---

---

---

5. Încercuiește litera corespunzătoare răspunsului corect.

„— **Nu te uita că-s mititel, tată! spuse Neghiniță. Eu pot face lucruri negândite!**”

Ce vrea Neghiniță să spună?

- a. Neghiniță nu se gândește la lucrurile pe care le face.  
b. Neghiniță face lucruri neobișnuite în ciuda mărimii lui.  
c. Neghiniță se gândește ce să facă mai departe.

6. Găsește în textul citit două împrejurări în care Neghiniță și-a folosit talentul lui unic și descrie-le mai jos pe scurt.

---

---

---

# Neghiniță

Cartonașe  
pentru  
discuții



## Neghiniță

„De urât vorbea singură și uite-așa îi trecea ziua. Ea vorbea și tot ea răspundea...”

**Ce crezi că înseamnă cuvântul „urât” așa cum este folosit în citatul de mai sus?**

**Dacă tu te-ai simțit așa vreodată, cu cine ai vorbit despre sentimentele tale sau ce ai făcut ca să nu te mai simți așa?**

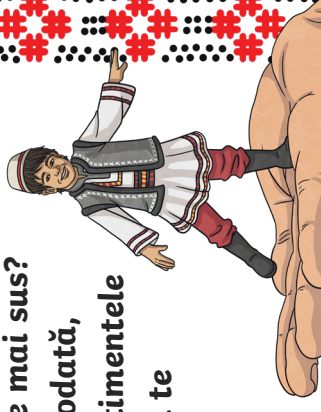

## Neghiniță

„— Eu sunt Neghiniță, mamă, gândul lumii!”

**De ce l-a numit autorul pe Neghiniță „gândul lumii”? Cum l-ai putea numi altfel?**

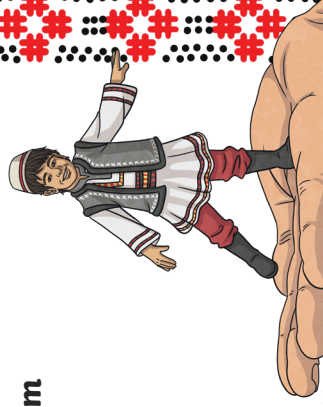

## Neghiniță

„La multe mese împărătești am stat eu fără să știu nimeni. Și tare-am mai râs plimbându-mă prin urechile oamenilor și aflându-le gândurile.”

**Dacă ai avea puterea de a citi gândurile oamenilor, ale cui gânduri ai vrea să le citești și de ce? Ce crezi despre această putere?**



## Neghiniță

„Nu te uita că-s mittel, tată! spuse Neghiniță. Eu pot face lucruri negândite!”

**Ce crezi că înseamnă expresia „lucruri negândite”? Ce alt lucru asemănător putea Neghiniță să facă? Ce alte superputeri au personajele tale favorite?**



## Neghiniță

„— Acum ce să fac? Să-i alung pe toți de la curte.

— Nici vorbă, Măria ta, răspuse Neghiniță! Fără ei, cine va mai minți poporul? Nici domnia ta n-ai fost mereu sincer în treburile împărăției. Cum ai mai sta pe tron dacă ar afla supușii tăi adevărul?”

**Ce părere ai despre împărat? Ce calități consideri tu că trebuie să aibă un conducător?**



## Neghiniță

„Străbătând împărăția-n lung și-n lat, se minună de ce văzu, și-l întrebă pe Neghiniță:

- Dar de ce-l bat pe acel om?
- Fiindcă împăratul e surd și n-aude, răspuse Neghiniță.
- Dar de ce-or fi atâția oameni goi și desculți?
- Fiindcă împăratul e orb și nu vede.
- Dar de ce bătrânul ăla se chinuie să roadă o cojiță uscată?
- Fiindcă împăratul mănâncă prea mult.
- Dar de ce-or munci unii și noaptea, de dau pe brânci?
- Ca să doarmă împăratul și ziua, dacă dorește.”

**Cum a aflat împăratul despre viața oamenilor simpli din împărăție? De ce crezi că nu știa despre viața lor în timpul în care a fost împărat?**

## Neghiniță

„Împăratul, mâniat peste măsură l-a pedepsit aprig pe Neghiniță care a plătit cu viața pentru îndrăzneala lui de a controla gândurile oamenilor.”

**Ai vreun sfat pentru Neghiniță care-l poate ajuta să scape de un sfârșit atât de tragic? Cum ai încheia tu povestirea? De ce?**



# Îmi voi aminti



**să colaborez cu ceilalți  
și să-mi aștept rândul.**



vizitează [twinkl.ro](https://www.twinkl.ro)

# Îmi voi aminti



# să ascult cu atenție.



vizitează [twinkl.ro](https://www.twinkl.ro)

# Îmi voi aminti



**să ridic mâna când  
vreau să vorbesc.**



vizitează [twinkl.ro](https://www.twinkl.ro)

# Lista mea cu acțiuni respectuoase



- 1 Folosește cuvintele „Te rog!” și „Mulțumesc!”.
- 2 Formulează enunțuri dezvoltate, ca „Scuză-mă că [...]”.
- 3 Ridică mâna pentru a semnala că vrei să spui ceva.
- 4 Exersează-ți amabilitatea în fiecare zi.
- 5 Oferă-te să ajuți când vezi că cineva are nevoie.
- 6 Așteaptă-ți rândul.
- 7 Folosește un limbaj respectuos.
- 8 Ai grijă de lucrurile din sala de clasă.
- 9 Respectă spațiul personal al fiecăruia.
- 10 Găsește în viața reală o persoană care poate fi un model de comportament.
- 11 Propune-le colegilor să sărbătorești o zi a faptelor bune.
- 12 Ai grijă și de lucrurile tale.
- 13 În școală, folosește vocea de interior.
- 14 Ajută-i pe ceilalți.
- 15 Fă-ți timp să-i asculți pe ceilalți.
- 16 Ai grijă la felul în care te porți în public.
- 17 Învăță cum să te porți inclusiv din povești.
- 18 Salută-ți colegii spunându-le pe nume.
- 19 Salută-ți colegii și personalul școlii.
- 20 Respectă intimitatea celorlalți.
- 21 Întoarce-te la timp din pauze.
- 22 Fii prietenos/prietenoasă.
- 23 Ai grijă de igiena personală.





**Ai vreun  
animal de  
companie?**



**Dacă  
ai avea o  
superputere,  
care ar fi  
aceasta?**

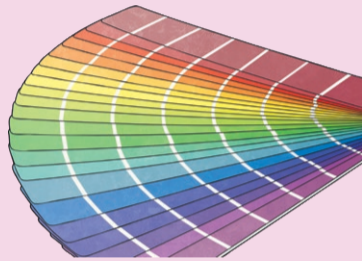

**Care este culoarea  
ta preferată?**

**Povestește-mi  
despre cartea  
ta preferată.**



**Unde ți-ar  
plăcea să  
călătorești?**



**Care este cel  
mai interesant  
lucru pe care  
l-ai văzut?**

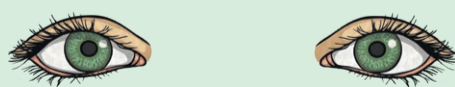

**Care este  
cuvântul  
tău  
preferat?**



**Care sunt  
cele 3  
cuvinte  
care te  
descriu cel  
mai bine?**



**Dacă  
ai fi un  
animal, ce  
ai alege să  
fii?**



**Care este  
personajul tău  
de televiziune  
preferat**



**Ce vei  
face după  
ce vei  
termina  
școala?**



**Dacă ai putea  
fi invizibil  
într-o zi, ce  
ai alege să  
faci în  
acea zi?**



În ziua aceea, soarele a trudit mult până a izbutit să risipească negurile care apăsau pădurea.

Bunicul stătea pe prispă și îl aștepta pe Mihai, nepotul său.

- Hai să mergem să culegem nucile! spuse bunicul.

Mihai **s-a bucurat**. Îi plăcea tare mult să culeagă nuci.

- Îți voi arăta cum bat stăncuțele nucile, a mai spus bunicul. Au ele școala și învățătura lor care le prinde tare bine. Și lor le place miezul bun.

Mihai a stat și **s-a gândit**: cum să aibă stăncuțele o școală a lor?

Au ajuns în grădină. În nuc, două stăncuțe cu cei trei pui ai lor, cercetau nucile. Stăncuțele mai tinere încercau să sfărâme coaja cu izbituri de cioc, dar nu reușeau. Părinții le-au lăsat să trudeasă o vreme. Unul din ei a luat în cioc o nucă. **S-a ridicat** în zbor și a lăsat nuca să cadă. Nuca **s-a lovit** de pietre și, ca prin minune, **s-a spart**. Stăncuța cea bătrână era tare mândră de **reșita sa**. A chemat puișorii și, după ce le-a arătat nuca, le-a spus să facă la fel.

Fiindcă nu erau prea multe pietre prin preajmă, fiecare pasăre aștepta răbdătoare să îi vină rândul să spargă **nuca sa**.

- Ei, nepoate, ai văzut școala stăncuțelor? a întrebat bunicul.

- Am văzut, bunicule, și îmi place tare mult! răspunse Mihai.





★ **Însușirea semnificațiilor termenilor noi**

a trudi = a munci din greu, a depune efort;

negură = ceață densă care se formează în special dimineața și seara

stăncuță = pasăre sedentară, de culoare cenușie, cu ciocul și picioarele negre.

★ **Colorează și folosește scipici:**



Fey

## Porumbelul și furnica

Era o vară călduroasă. Un porumbel însetat merge la pârâu să-și potolească setea. Acolo, în mijlocul unui vârtej, vede o furnică ce se zbătea să scape. Fără să stea pe gânduri, porumbelul îi aruncă niște paie de cereale și o ajută să ajungă la mal, scăpând-o de la înec.

Nu după mult timp, un om lihnit de foame pornește cu arcul la vânatoare. Orice vietate ar fi fost bună de pus în oală. Dar sârmanul om nu găsește nici un vânat și se întoarce abătut spre casă.

La un moment dat, vede pe câmp un porumbel care ciugulea grăunțe. Omul ochește și se pregătește să tragă. Însă chiar atunci, furnica salvată de porumbel îl pișcă de degetul ce sta pe săgeată. Omul tresare și astfel porumbelul are timp să scape...





HAI AFARĂ la învățare  
ȘCOALA GIMNAZIALĂ  
SLOBOZIA



ANEXA 9 

★ PICTEAZĂ!

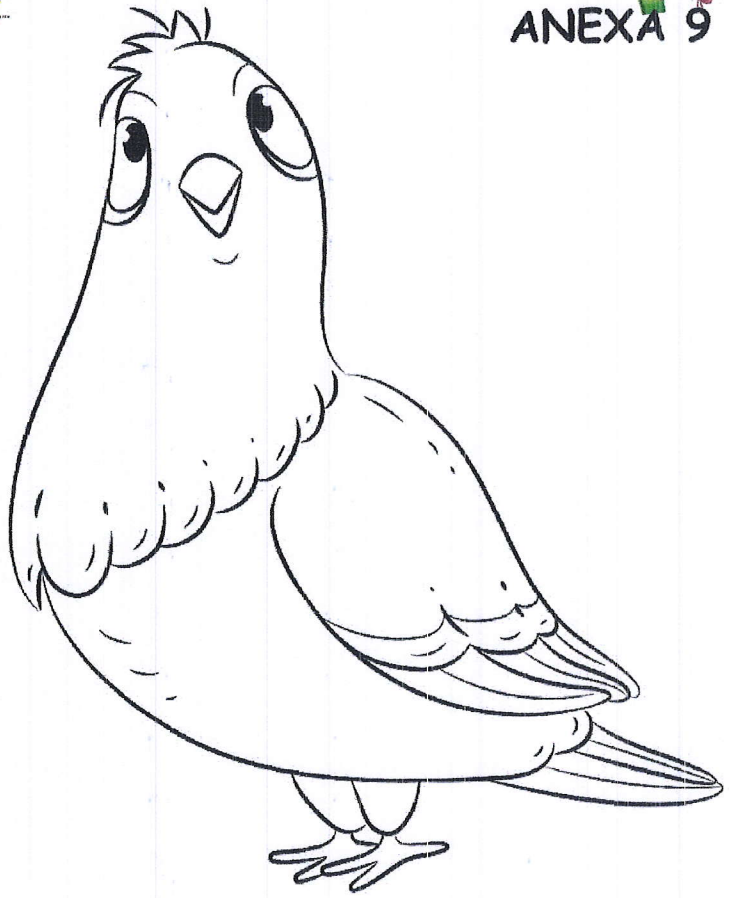
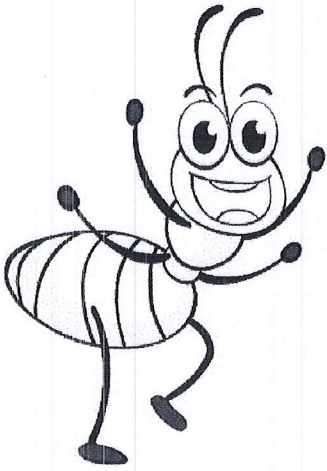

Fuy



Corbul, înfumurat, nu mai stă pe gânduri și deschide pliscul să-și arate maiestria.

Cașcavalul cade și vulpea îl înghite cu poftă.

- Bade, de când e lumea și pământul, lingușitorii trăiesc bine pe seama celor care vor să primească laude nemeritate. Să nu-ți pară rău de bucata de cașcaval, lecția pe care ai primit-o e mult mai prețioasă.

Degeaba murea corbul de ciudă, acum nu mai putea face nimic. Dar și-a promis ca în viitor să fie mult mai atent și să nu mai plece urechea la laude.



Fuy

## Cioc! Cioc! Cioc! după Emil Gârleanu



Într-o toamnă, veverița a găsit un pom cu roada rotundă, tare, dar cu miez dulce. Dăduse, frate peste un alun! A umplut scorbura ca să îi ajungă toată iarna.

Dar iată că într-o zi veverița băgă de seamă că un sfert din alune erau mâncate. De unde? Ea nici nu se atinsese de ele.

Veverița se ascunse într-un copac mai rămuros și s-a pus la pândă, să prindă hoțul. Când colo... ce să vezi? Era tocmai ciocănitoarea. Furioasă peste măsură, veverița a prins-o de coadă. Când s-a văzut încolțită, ciocănitoarea a început să se zbată din toate puterile. Neavând încotro, a lăsat coada în lăbuțele veveriței, ca o șopârlă.

Mai târziu, când și-a mai revenit din sperietură și s-a văzut fără coadă, ciocănitoarea s-a întors la scorbura veveriței. Dorea să îi ceară coada înapoi. De data aceasta nu a mai venit pe furiș, ci a bătut smerită în scoarța copacului:

-Cioc! Cioc! Cioc!

Dar nu a răspuns... Veverița se mutase într-un alt copac...

De atunci ciocănitoarea tot bate în scoarța copacilor, doar și-o găsi coada pierdută...





### Corbul și vulpea

Într-o zi, un corb stătea cocoțat pe o creangă înaltă a unui stejar. Reușise să fure o bucată de cașcaval de la o stână din apropiere și tocmai se pregătea să o savureze.

Atrasă de miros, cumătra vulpe se apropie cu pași mici de copac. Acum era momentul să-și dovedească șiretenia bine cunoscută și să-l păcălească pe corb. Cu glas mios, vulpea spuse:

- Măria Ta, ai niște pene superbe, negre ca smoala, cioc impunător și gheare puternice. De mult nu am mai văzut o pasăre așa frumoasă. Dacă ai avea și glasul melodios, ai fi cu adevărat cea mai înzestrată zburătoare.



Fuy

A crossword puzzle grid is centered on the page. The grid is composed of white squares for letters and empty spaces. The grid is 10 squares wide and 10 squares high. The starting points for the words are indicated by arrows pointing to specific squares in the grid. The letters 'A' and 'B' are placed above and below the grid, respectively, indicating the starting points for the words.

- A black and white cow is at the top left, with an arrow pointing to the top row, column 5.
- A turkey is on the left, with a wavy arrow pointing to the second row, column 1.
- A brown chicken is on the right, with an arrow pointing to the second row, column 9.
- A white lamb is on the right, with an arrow pointing to the third row, column 8.
- A brown horse is at the bottom right, with an arrow pointing to the fourth row, column 6.
- A white duck is on the left, with an arrow pointing to the fifth row, column 1.
- A yellow goat is at the bottom left, with an arrow pointing to the sixth row, column 4.

The grid is labeled 'A' at the top and 'B' at the bottom.

Caută în careu nume de animale!



B	I	E	S	V	A	N	M	Q	R	A
C	S	R	G	E	L	E	F	A	N	T
E	H	O	A	V	T	R	Z	E	C	R
V	U	L	P	E	X	O	S	F	A	I
I	S	A	M	R	I	N	O	C	E	R
X	A	U	R	I	N	E	O	V	T	R
N	V	U	L	T	U	R	T	A	I	S
R	S	C	R	A	P	Z	O	P	N	A



Ai descoperit cuvintele:

---



---



---



---



---



---



---

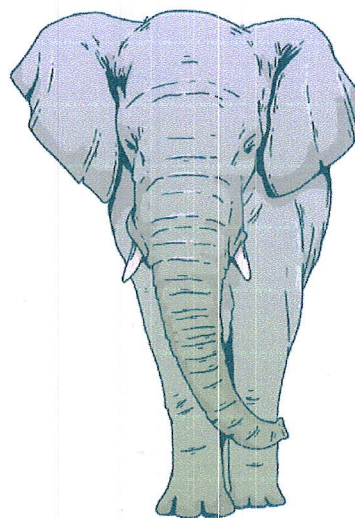
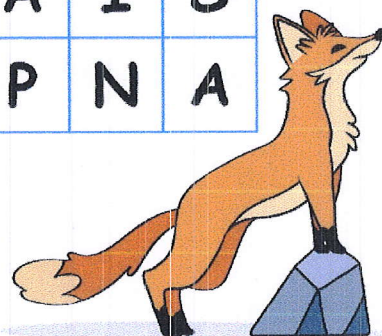



Caută în careu nume de plante!

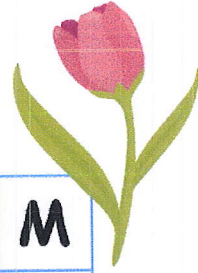

R	I	S	Z	N	O	T	E	X	D	M
T	B	E	P	O	I	T	A	N	R	H
Y	G	H	I	O	C	E	L	U	E	T
T	L	O	N	Z	D	I	T	F	G	B
K	A	C	L	R	H	E	J	A	Y	F
T	L	G	S	T	E	J	A	R	P	L
P	E	A	A	B	K	D	F	V	O	M
R	A	I	T	V	A	B	R	A	D	C

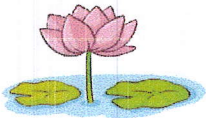

Ai descoperit cuvintele:

---



---



---



---



---



---



---



Fuy



# FIȘĂ DE LUCRU

Colorează cu mov spațiile în care sunt consoane, iar cu verde spațiile în care sunt vocale.

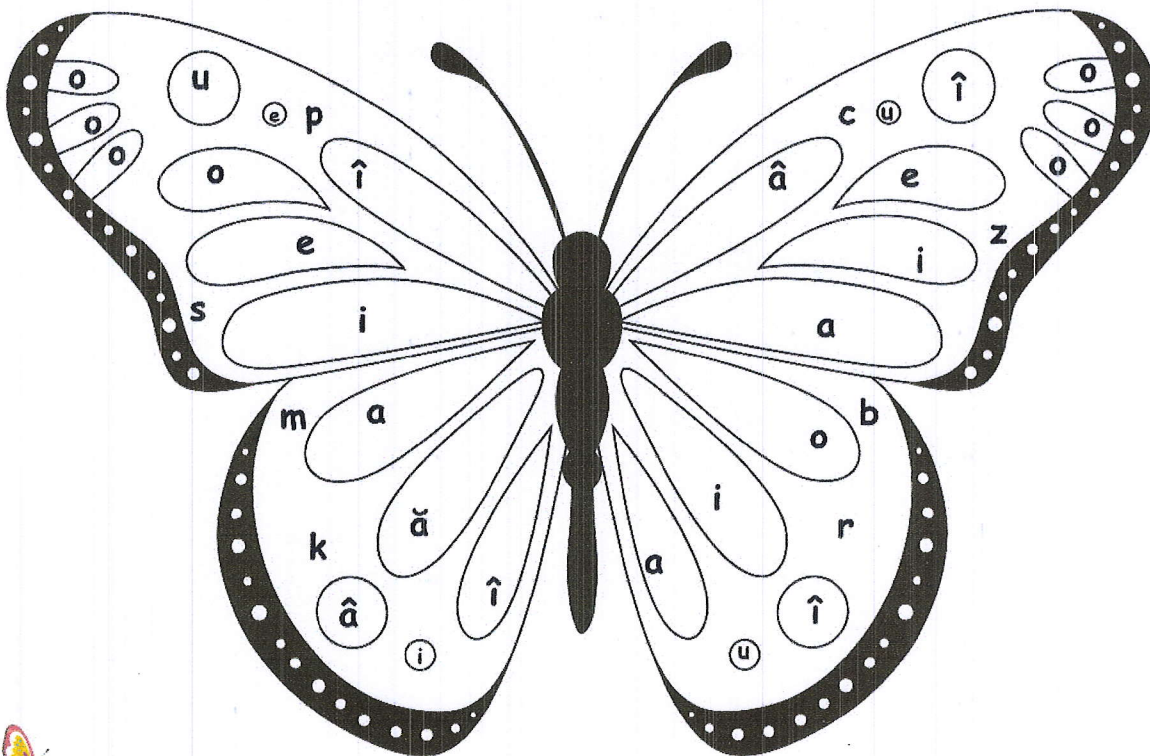

# Coronița iernii

## Decorul ușii – Activitate practică

Folosește aceste șabloane pentru a realiza împreună cu preșcolarii o coroniță a iernii, pentru a decora ușa sau sala de grupă. Aceasta este o activitate frumoasă pe tema anotimpului iarna, prin care copiii se vor implica în mod direct în decorarea sălii de grupă.

Poți printa fie varianta alb-negru pe hârtie colorată, fie varianta color pe hârtie albă.

### Instrucțiuni

1. Printează și decupează coronița alcătuită din crenguțe de brad. Aceasta este formată din 4 bucăți pe care trebuie să le lipești cu bandă adezivă pe spate pentru a forma împreună un cerc. Dacă dorești să fie mai rezistentă, îi poți construi o bază rotundă din carton.
2. Printează și decupează elementele de decor.
3. Invită copiii să decoreze coronița după bunul plac sau indică-le ordinea în care elementele trebuie lipite.
4. Felicitări! Ați obținut coronița iernii!



# Jocurile copiilor iarna





# Jocurile copiilor iarna





Lulu J. Joao



Lulu 7 Lulu